

Honeywell Home

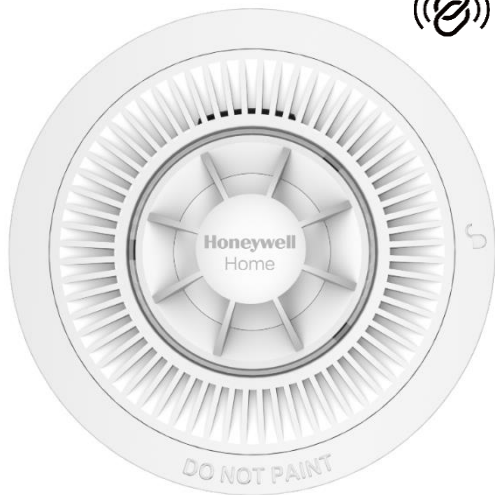

R200H-N2 Interconnected Heat Alarm

Installation and User Guide



TR sayfa	6
BG стр.	14
CZ strana	22
HU oldal	30
PL strona	38
RO pagina	46
SK strana	54
UA ст.	62

✓	✗	○	
TR <u>Önerilen</u>	Tavsive edilmez	Duman alarmı kullan	R200S
BG <u>Препоръчва се</u>	Не се препоръчва	използвайте аларма за дим	R200S
CS <u>Doporučeno</u>	Nedoporučeno	Použijte detektor kouře	R200S
HU <u>Ajánlott</u>	Nem ajánlott	Használjon füstjelzőt	R200S
PL <u>Zalecane</u>	Czujnik niewymagany	Zastosuj czujnik ciepła	R200S
RO <u>Recomandat</u>	Nu se recomandă	Utilizati alarma de fum	R200S
SK <u>Odporučané</u>	Neodporučené	Použite detektor dymu	R200S
UA <u>Рекомендовано</u>	Не рекомендовано	Використовувати сигналізатор диму	R200S

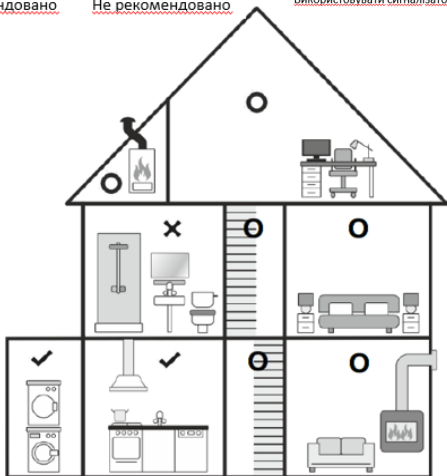

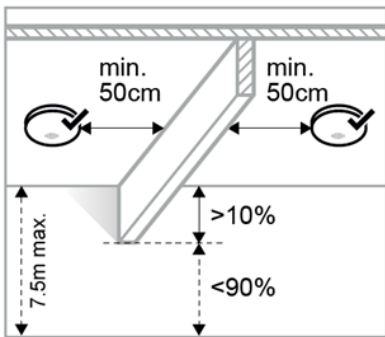
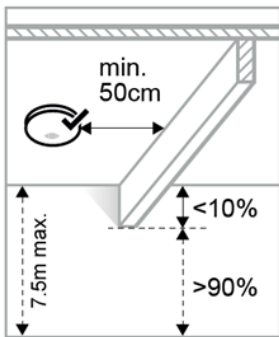
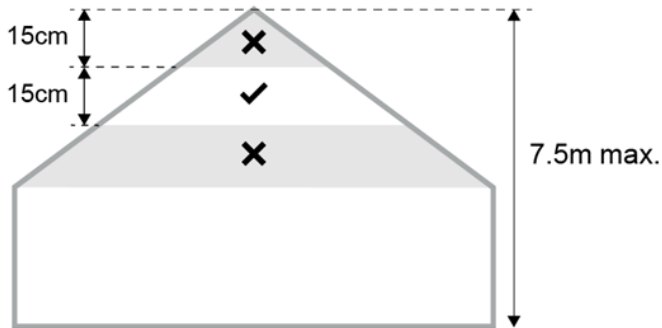

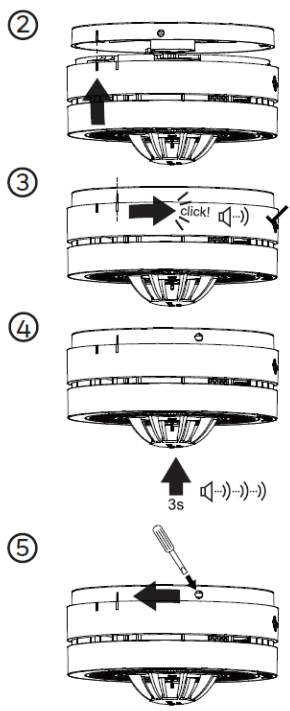
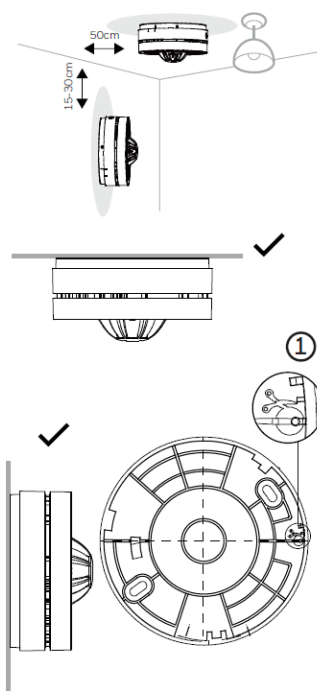

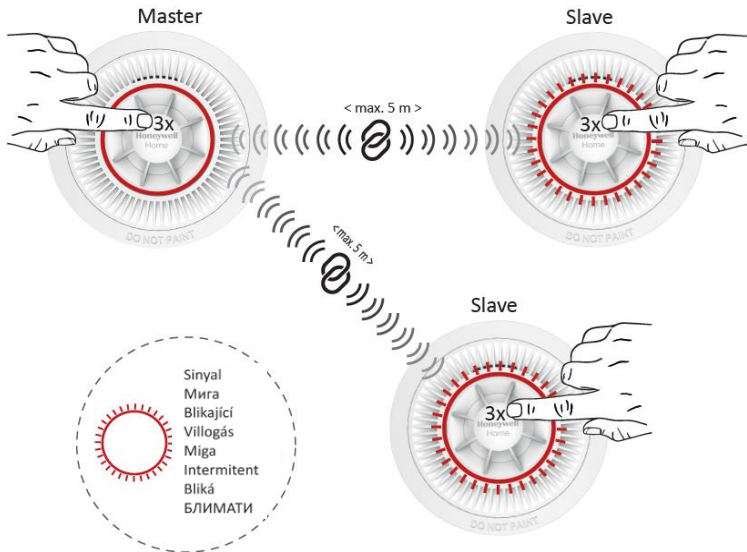

1. Giriş

Resideo R200H-N2 bağlantılı ısı alarmini satın aldığınız için teşekkür ederiz. Bu cihaz yazlık ev ve karavanlar da dâhil olmak üzere, iç mekânlarda kullanıma uygundur.

Bu kullanım kılavuzu, alarmin kurulumuyla ve çalıştırılmasıyla ilgili önemli güvenlik bilgilerini içerir. Lütfen kılavuzu dikkatlice okuyun ve gelecekte de başvurmak üzere güvenli bir yerde saklayın.

2. Alarm cihazı nereye kurulmalıdır? (bkz sayfa 2)

Bilgi için 2. sayfaya bakınız. Lütfen ülkeye özgü düzenlemeleri ve yönergeleri de, İngilizce BS5839-6 veya Almanca DIN14676 gibi, uyguladığınızdan emin olun. Bu konu hakkında şüphelenirseniz, lütfen yerel itfaiye birimine başvurun.

3. Alarm cihazı nereye kurulmamalıdır?

- Kuraklık riski olan bir ortamda (örn. Klima, fan veya havalandırma çıkışlarının yakınlarında)

NOT: Sensörlerin kirlenmesini önlemek için, toz veya benzeri maddeler içeren herhangi bir inşaat çalışması süresince, duman alarmini monte ettiğiniz yerden çıkarınız. Sökülmesi mümkün değilse, çalışma sırasında cihazdaki delikler plastik torba veya bantla tam olarak kapatılmalıdır. Delikleri tıkanan cihaz, yangın veya dumanı tespit edemez, bu nedenle evde yapılan çalışmalarda deliklerin kapanması ve çalışma tamamlandığında deliklerin açılması çok önemlidir.

4. Kurulum (bkz sayfa 3-4)

Bilgi için sayfa 3 ve 4'e bakınız.

UYARI: Alarm sistemi, kalıcı olarak kapatılmış, değiştirilmeyen bir pile sahiptir ve içinde servis işlemi yapılabilecek parçalar içermez. Cihazı açmaya ya da onarmaya yönelik herhangi bir teşebbüsünüz, bir arzaya ya da elektrik çarpmasına sebep olabilir.

5. Etkinleştirme (bkz sayfa 4)

Isı alarmini ilk defa çalıştırmadan önce, cihazın doğru çalışması için test etmek ve etkinleştirmek önemlidir.

- Kurcalamaya karşı korumalı kilitleme özelliğini etkinleştirmeniz gerekiyorsa, küçük silindiri koparın veya kesin.
- Sayfa 4'e bakınız. Alarm cihazını montaj konsoluna takın (2) ve tık sesi duyulana kadar çevirin(3). LED gösterge bir kez yanacaktır. LED göstergeleri bip sesiyle bir kez yanıp sönecektir.

- Alarmin tüm merkez yüzeyi Test etme/Sessize alma butonudur. En az 3 saniye boyunca sertçe bastırın. Alarm 3 kez LED ışığıyla aynı hızda kısa bip sesi çıkaracaktır(4).
- Butonu bırakın. Alarm etkinleştirildiğini onaylamak için birkaç saniye daha bip sesi çıkarabilir.

6. Devre dışı bırakma (sayfa 4)

Sayfa 4 resim 5'e bakınız.

7. Yangın güvenliği alıştırmaları yapın

Test butonuna basmadıysanız ve alarm çaldıysa, cihazınız tehlikeli bir duruma karşı uyarı veriyor olabilir. Bu durumda hemen müdahale etmeniz gerekmektedir. **Eğer alarma sebep olan şey hakkında bir şüpheniz varsa, alarmin sebebinin gerçek bir yangın olabileceği varsayılmalı ve bina derhal boşaltılmalıdır.**

Herkesin ısı alarminı duymasını sağlayın ve sesin ne anlama geldiğini açıklayın. Aile kaçış planı geliştirin, aile üyeleri ile bu planı tartışın ve bunu düzenli olarak uygulayın. Her bir oda için çıkışları ve her bir çıkıştan dışarıya kaçış rotası tespit edin. Aile üyelerine kapıya dokunmayı ve kapı sıcak ise alternatif bir çıkışı kullanmayı öğretin. Aile üyelerine ısı ve tehlikeli gazların altında kalmak için yerde emeklemeyi öğretin. Binanın dışarısında güvenli olan bir toplanma yeri oluşturun.

8. Isı alarmı uyarısı etkinleştirildiğinde tavsiye edilen eylemler

Metal nesnelere birbirine vurarak ya da "Yangın! Yangın! Yangın!" şeklinde bağırarak alarmin etkisini artırın. En yakın yangın çıkışı kullanarak derhal tahliye olun. Yangını araştırmak veya değerli eşyalarınızı ya da evcil hayvanlarınızı toplamak için durmayın. Herkesi tahliye etmek ve kararlaştırılan bir toplanma noktasında buluşmak için kaçış yolunuzu kullanın. Kaçış rotanız boyunca, bütün açık kapıları kapatın ve sadece geçmeniz gereken kapıları açın. Kapıları ve kulpları elinizin tersiyle kontrol edin. Eğer sıcağa, kapıyı açmayın. Eğer çok fazla duman varsa, hava daha temiz ve görüş daha iyi olacağı için yerde sürünün.

Herkesi binadan çıkardıktan sonra herhangi bir telefondan İtfaiyeyi arayın. Yetkiliye isminizi ve adres bilginizi verin. Binaya hiçbir sebeple geri girmeyin. Eğer içerde halen birileri varsa, itfaiye görevlileri geldiğinde hemen haber verin. Onlar içerideki kişiyi sizden çok daha hızlı ve güvenli bir şekilde bulacaklardır. İtfaiye görevlilerini beklerken kendinize güvenli bir yer bulun. Görevliler geldiğinde onlara bina ve yangın ile ilgili olabildiğince çok bilgi vermeye gayret edin.

Not: Bu talimatlar, herhangi bir yangın halinde, sadece yangının başlama ihtimalini azaltmak, yangın güvenlik kurallarını hayata geçirmek ve böylece tehlikeli durumları önlemeniz için size yardımcı olacaktır.

9. Görsel ve Akustik Sinyaller

Çalışma modu	Görsel sinyal (yanıp-sönme)	Sesli sinyal (bip sesi)	Açıklama
Normal	48 saniyede 1x	Yok	Cihaz düzgün çalışıyor
Test	Saniyede 1x (4 x)	Saniyede 1x (3 x) /1,5 saniye duraklama	Cihaz TEST/SESSİZ düğmesine 2 saniye basılarak test ediliyor
Isı alarmı	Saniyede 1x (4 x)	Saniyede 1x (3 x) /1,5 saniye duraklama	Cihaz ısı algılıyor
Alarm sessizliği	8 saniyede 1x	Yok	Alarm sinyal sesi kapatıldıysa, yaklaşık olarak 10 dakika sürer
Düşük pil uyarısı	48 saniyede 2x	48 saniyede 1x	Pil azalıyor
Düşük pil uyarısı sessizliği	48 saniyede 1x	Yok	Düşük pil uyarısı susturulursa, yaklaşık 8 -10 saat sürer
Sensör arıza uyarısı	48 saniyede 2x	Yok	Sensör düzgün çalışmıyor
Kablosuz alarmı	Yok	Saniyede 1x (3 x) /1,5 saniye duraklama	Cihaz diğer cihazdan kablosuz alarm bildirimini aldı.
Kullanım ömrü sonu uyarısı	48 saniyede 3x	48 saniyede 3x	Cihaz kullanım ömrünü tamamladı
Kablosuz arabağlantı	Süreklili olarak açık	Yok	Aygıt kablosuz sinyal gönderiyor veya arıyor
ALARM SESİ NASIL SESSİZE ALINIR?			
Alarm/Düşük pil/Sensör hatası sessizliği	YALNIZCA TAVSİYE EDİLEN İŞLEMLER YAPILDIKTAN SONRA		2 saniye boyunca kapaktaki TEST/SESSİZ düğmesine basın

Alarmin çalışmaması durumunda üreticinin tavsiyesi alınmalıdır. Acil bir durum olması halinde, yerel acil servisinizi arayın.



10. Kablosuz fonksiyonu (bkz. sayfa 5)

Alarmlarınızı birbirine bağlayın

- Birbirine bağlanabilen alarmları mümkün olduğunca yakın ve 5 metreden daha uzak olmayacak şekilde yerleştirin.
- Master alarm olarak birbirine bağlanabilen bir alarm seçin. TEST/SESSİZ düğmesine 3 kez basın. LED ışığı yanacaktır.
- Bağlanacak başka birbirine bağlı başka bir alarm seçin. TEST/SESSİZ düğmesinin 3 kez basın. LED ışığı yanacaktır.
- Bağlanacak cihaz bip sesi çıkarana ve LED ışığı kapatana kadar birkaç saniye bekleyin, bu da başarılı bir ağ eşleşmesi olduğunu gösterir.
- Daha fazla birbirine bağlanabilen alarmları bağlamak için b) adımını tekrarlayın.

NOT: Őimdi ve gelecekte eklenecek Resideo birbirine baęlanabilen duman, ısı veya karbonmonoksit (CO) alarmlarını baęlamak iin her zaman aynı Master alarmı kullanın. Evinizdeki birbirine baęlı hangi alarmın Master alarm olduęunu yazın. EŐleŐtirmeyi yalnızca montaj plakası takıldıęında etkinleŐtirebilirsiniz.

Master alarm eŐleŐtirme iin ara baęlantı moduna girdikten sonra, 40 saniye iinde baęlantı modundan otomatik olarak ıkacaktır ve bu 40 saniyelik sre her baęarılı eŐleŐtirmeden sonra 40 saniye daha uzatılacaktır. Tm birbirine baęlı alarmlar baęlandıktan sonra, ana cihaz henz eŐleŐtirme modundan ıkmadıysa, TEST/SESSİZ dęmesine  kez basarak da ana sistemden manuel olarak ıkıŐ yapabilirsiniz.

Ara baęlantınızı test edin

TEST/SESSİZ dęmesine basılı tutun.

Master birbirine baęlanabilen alarmı, LED aynı hızda yanıp snerken srekli olarak bip sesi ıkaracaktır.

Aędaki birbirine baęlı dięer alarmlar, sinyali birkaç saniye sonra alacak ve LED yanıp snmeden srekli bip sesi ıkaracak.

Baęlantı Sıfırlama

- rn arka plakadan ıkarın ve birkaç saniye iinde bip sesi duyacaksınız.
- TEST/SESSİZ dęmesine 3 kez basın ve LED iŐığı yandıęında bir kez daha basın.
- LED iŐığı bip sesi ile snerken, baęlantı baęarıyla sıfırlanmıŐtır.

Birbirine baęlı alarmlar nasıl susturulur?

Birbirine baęlı alarm etkinleŐtirildięinde hem ses sinyalini hem de kırmızı LED mesajını yayan, birbirine baęlanabilen alarmı bulun. TEST/SESSİZ dęmesine basarak bu birbirine baęlı alarmın sesini kapatın ve 40 saniye iinde dięer birbirine baęlı alarmlar bekleme moduna geri dnecektir. Not: BaŐlatan alarm dıŐındaki birbirine baęlı alarmlardan birinde TEST/SESSİZ dęmesine basarsanız, alarm susturulmayacaktır, kalan birbirine baęlı alarmlar, alarm veren durdurulana kadar ses ıkmaya devam edecektir.

11. Bakım

Bu ısı alarmı kendi kendini test edebilen bir mekanizma ile donatılmıŐtır. Bununla birlikte, duman alarmını ayda en az bir kez TEST/SESSİZ dęmesine basarak manuel olarak test etmenizi neririz. Alarm dzgn alıŐıyorsa, yksek bir bip sesi ıkarır. Alarmın sesi ok yksek olduęu iin, test ederken her zaman niteden bir kol mesafesi uzaklıkta durduęunuzdan emin olun. Eęer alarm sesli bir sinyal ıkmıyorsa, hemen deęiŐtirilmelidir. Iindeki kiri, tozu ya da birikintileri ıkmak iin alarmı ayda en az bir kez temizleyin. YumuŐak fıralı bir elektrikli sprge kullanın ve duman alarmının her tarafını sprn. Cihazın iini temizlemek iin st kapaęı amayın. Alarmın iinde tamir edilebilecek hibir para bulunmamaktadır, bu

yüzen açmaya ya da tamir etmeye çalışmayın. Alarm herhangi bir bozulma belirtisi veriyorsa yenisiyle değiştirilmelidir.

12. Uyarılar

Isı alarmı sadece iç mekânlarda kullanmaya uygundur. Yaralanmayı önlemek için Isı Alarmı, kurulum yönergelerine uygun olarak bir tavana veya duvara güvenli bir şekilde monte edilmelidir. Bu Isı alarmı'nın üzerini örtmeyin ya da onu boyamayın.

Isı alarmı, ateş ve güneş ışığı gibi yüksek ısıya maruz bırakılmamalıdır. Ateş ile test etmeyin, yoksa alarmın yanmasına sebep olabilir ve evinize zarar verebilir. Düşük veya yüksek ısılarla veya aşırı neme uzun bir süre maruz kalmak, cihazın pil ömrünü azaltabilir. Uzun süren alarm süreleri pilin ömrünü azaltır. Toz ve böcekler gibi nedenlerle kirlenme riskini en aza indirmek için, bu alarmın yapımında en son tasarım, malzemeler ve üretim teknikleri kullanılmıştır. Ancak bu riski tamamen ortadan kaldırmak mümkün değildir; bu nedenle alarmın temiz olduğundan ve toz birikmediğinden emin olun. Duman alarmının etrafındaki böcekler veya örümcek ağları hemen temizlenmelidir. Bazı durumlarda, düzenli olarak yapılan temizlikte bile sensörde kir birikebilir ve alarmı harekete geçirebilir. Bu durumda, alarm yenisi ile değiştirilmelidir.

13. Özellikler

Algılama yöntemi	: Termal sensör
Güç kaynağı	: Kapalı pil 3 V DC (dâhili), ömür boyunca kapalıdır
Pil ömrü	: 10 yıl
Alarm ses seviyesi	: ≥ 85 dB (A) 3 metrede
Alarm hassasiyeti	: 54 - 70°C
Çalışma ortamı ısısı	: 4°C - 50°C
Çalışma ortamı nemi	: 93%
Değiştirme tarihi	: Ürün etiketine bakınız ("aa.yyyy" formatında)
Bireysel alarm göstergesi	: Evet
Alarm sessize alma özelliği	: Evet Sessize alma süresi: 10 dakika
Düşük pil uyarısı	: Evet
Düşük pil sessize alma özelliği	: Evet Sessize alma süresi: 10 saat
Konaklama araçlarına kurulum	: Evet
Montaj konumu	: Tavana montaj veya duvara montaj
Birbirine bağlanabilme	: Evet
Araba bağlantı	: Maksimum 12 alarm
Kablosuz frekansı	: 868 MHz
TX gücü	: 8dbm
Uyumluluk	: BS 5446 -2:2003

Ağırlık
Ürün boyutu

: 148 g
: ø 104 x 56,3 mm

14. Servis ve iletişim

Bu ürünün kurulumu, kullanımı veya çalıştırılmasıyla ilgili sorularınız için lütfen www.resideo.com adresini ziyaret edin. Lütfen dikkat: Bu kullanım kılavuzunun doğru olması için her türlü gayret gösterilmiş olmasına rağmen, hatalar veya kusurlardan dolayı hiçbir sorumluluk kabul edilemez. Mevzuatın yanı sıra veriler de değişebilir ve en son yayınlanan yönetmelik, standart ve yönergelere ait bir kopya almanız şiddetle önerilir. Bu yayın, bir sözleşmenin esaslarını oluşturmak amacıyla hazırlanmıştır.

15. İmha Etme ve mevzuata uygun olma



Bu ürün Atık Elektrikli ve Elektronik Ekipman Yönergesi (AEEE) 2002/96/EC ile uyumludur. Ürünün kullanım ömrü sona erdiğinde, yerel yönetmeliğe uygun bir şekilde imha edin. Ürün elektronik atık olarak sınıflandırılmaktadır ve bir pil içermektedir, bu nedenle evsel atıklardan ayrı olarak atılmalıdır.



Bu ısı alarmı BSI tarafından BS -5446 -2:2003 Avrupa standardına, tanımlama numarası 0003'e göre onaylanmıştır. Genel Ürün Güvenliği Direktifi (GPSD), Elektromanyetik Uyumluluk Direktifi (EMC) ve Tehlikeli Maddelerin Kısıtlanması Direktifi (RoHS) ve Radyo Ekipmanları Direktifi (RED) ile uyumludur.

16. Feragatname

Bu alarmı, sizi potansiyel olarak tehlikeli olan bir yangına karşı uyararak için tasarlanmıştır. Bir yangın sorununu çözmek veya belirli bir yangın kaynağının yerini belirlemek için tasarlanmamıştır. Resideo, bir alarmla karşılık olarak gerçekleştirilen veya düzenlenen herhangi bir yangın incelemesi veya servis çağrısı için ödeme yapmakla yükümlü değildir.

17. RESİDEO'NUN 10 YIL GARANTİ POLİTİKASI

R100C-1, R200C-1, R200C-2, R200C-3, R200C-N1, R200C-N2, R200C-N3, R200H-N1, R200H-N2, R200S-1, R200S-2, R200S-3, R200S-N1, R200S-N2, R200S-N3, R200ST-N1, R200ST-N2, R200C2-A, R200C2-A-UK, R200C2-B, R200C2-E.

İşbu Garantinin Lehleri

Bu sınırlı garanti, ürünün satan Resideo Technologies, Inc şirketler grubunun ("Resideo") üyesi tarafından doğrudan müşterisine ("Alıcı") sağlanmaktadır. Resideo, bu garantiyi ürünün üreticisine veya son kullanıcıya sağlamaz. Resideo, Alıcının müşterilerine bunu müteakip, Resideo tarafından Alıcı'ya verilen garantiye eşdeğer bir garanti vermesini beklemektedir. Bu, Resideo'nun Ürünlerin üreticisi olarak tüketicileri karşıyorsa, karşıya sahip olabileceği meşru yükümlülükleri etkilemez. Resideo, kendi takdirine göre İşbu Garanti Koşullarını ve Garanti Koşullarının geçerli olduğu ürünleri değiştirme hakkını saklı tutar. İşbu Garanti Koşullarında yapılacak herhangi bir değişiklik, yalnızca değişikliğin tarihinden sonra satılan Ürünler için geçerlidir.

Resideo'nun Garantisi

Resideo, Ürünlerin üzerindeki üretim tarihinden itibaren 120 aylık bir süre boyunca, Ürünlerinin kusursuz malzemede ve kusursuz işçilikte olacağını ve geçerli özelliklere ulaşacağını garanti eder. Herhangi bir Ürün, geçerli garanti süresince aşağıda hariç tutulmayan bir nedenden dolayı kusurlu hale gelirse, Resideo, kendi tercihine bağlı olarak, ya ürünü onarmaya ya da ücretsiz olarak yenisi ile veya yenilenmiş bir ürünle değiştirecektir; ya da ürün için ödeme yapılan ücreti Alıcının hesabına gönderecektir. Resideo, Alıcının, Ürünü sökme ve yeniden monte etme masraflarından, seyahat veya diğer masraflardan sorumlu olmayacaktır.

Garanti Kapsamı Dışındaki Durumlar

İşbu garanti, uzatılmış bir üretici garantisidir ve yasalardan izin verdiği ölçüde, tatmin edici kalite veya belirli bir amaca uygunluk da dâhil olmak üzere, açık veya zımni tüm diğer garanti ve şartların yerine geçer. Şu durumlar olması halinde, Resideo'nun bu garanti kapsamında veya başka şekilde hiçbir yükümlülüğü olmayacaktır: i) Ürün, Resideo'nun montaj talimatlarına ve geçerli montaj standartlarına uygun olarak monte edilmişse, tasarlandığı bir amaç için ve Resideo'nun kullanıcı talimatlarına uygun olarak kullanılmamışsa veya Resideo'nun bakım ve onarım talimatlarına uygun olarak bakım yapılmamışsa veya Resideo'nun Yetkili Servisi/Onarım Merkezi dışında herhangi bir tarafından değiştirilmişse (herhangi bir seri numarasının değiştirilmesi dâhil), bakımı yapıldıysa ya da onarıldıysa; ii) Hasar, yıldırım, elektrik dalgalanmaları, yangın, sel, doğa olayları ya da benzerleri veya su kalitesi gibi dış olaylardan veya yanlış kullanımdan veya vandalizmden kaynaklanıyorsa ya da iii) Kusur, kusurlu bir malzemeden veya işçilikten kaynaklanıyorsa. iv) Bu garanti, R200C2-A, R200C2-A-UK, R200C2-B, R200C2-E'de kullanılan yeniden değiştirilebilir pilli kapsamaz. İşbu garanti, Ürün kullanımı ve bakım talimatları gereğince gerekli olabilecek sarf

malzemeleri (piller gibi) değiştirme, Ürün kalibrasyonu gibi bakım kontrolü ve ayarlama yapma maliyetlerini kapsamaz

İade ve Onarımlar

İşbu Garanti Koşulları kapsamında hariç tutulmamış bir nedenle, geçerli garanti süresi içinde kusurlu hale gelen herhangi bir Ürünü iade etmeden önce, Alıcı bir iade maliyetlisi (RMA) numarası almak için Resideo müşteri hizmetleri ile iletişime geçmelidir. RMA numarasını almak için Alıcının şunları sağlaması gerekir: i) Ürün model numarası ve seri numarası, ii) Satın alım makbuzu, iii) Kusurun açıklaması. Alıcı, masrafları kendisine ait olmak üzere kusurlu Ürünü, RMA ve satın alım makbuzu ile birlikte, Resideo müşteri hizmetleri temsilcisinin talimatlarına uygun ve Ürüne zarar gelmemesi için uygun şekilde paketlenmiş olarak, Resideo'ya gönderecektir. Resideo, iade edilen Ürünü kusurlu olduğunu doğrulamak için test edecektir. Resideo'nun talebi üzerine Alıcı, montaj tarihi ve yeri, Ürün uygulaması, kullanım şekli, bakım kayıtları ve arıza modu dâhil olmak üzere, kusurun nedenini doğrulamak için Resideo'nun makul manada isteyebileceği ek bilgileri sağlayacaktır. Resideo, Ürünü kusurlu olduğunu belirlese, Resideo, Ürünü onarmaya veya değiştirmeye karar verir ya da Ürünü satın alım ücretini Alıcının hesabına gönderir. Resideo Ürünü değiştirme kararı verirse, Resideo değiştirilen Ürünü masrafları Resideo'ya ait olmak üzere Alıcı'ya gönderecektir. Aksi yazılı olarak kararlaştırılmadıkça, Resideo kusurlu olduğunu belirlediği herhangi bir Ürünü imha edecektir. Resideo, Ürünü kusurlu bulmazsa, Resideo iddia edilen kusurun araştırılmasının makul maliyetlerini Alıcı'dan alma hakkını saklı tutar. Alıcı, Ürünün iade masraflarını önceden Resideo'ya öderse, Resideo kusurlu olmayan Ürünü Alıcı'ya iade edecektir; aksi takdirde Resideo Ürünü imha edecektir.

Garanti Dışı Onarımlar

Resideo, söz konusu Ürünün tamir edilebilir olduğunu düşünürse, Alıcının talebi üzerine, geçerli garanti süresi dışında herhangi bir Ürünü tamir etme maliyeti için, Resideo, Alıcı'ya bir fiyat teklifi verecektir. Alıcı teklifi kabul ederse ve Ürünü Resideo'ya gönderirse (garanti kapsamındaki idareleri aynı sürece takip edili), Resideo Ürünü fiyatı teklifine uygun şekilde onaracak ve onarılan Ürünü Alıcı'ya iade edecektir. Onarılan Ürün, onarım tarihinden itibaren 90 günlük garanti kapsamında olacaktır.

Çeşitli

İşbu Garanti Koşullarının herhangi bir kısmı yürürlükteki yasalara yasaklanmışsa, ilgili kısım hükümsüz ve geçersiz olacaktır; ancak Garanti Koşullarının geri kalanı tam olarak yürürlükte kalacak ve geçerli olacaktır.

EC uygunluk belgesi = XXXX - YYY - ZZZZZ

AB UYGUNLUK BEYANI

İşbu belge ile Sécurité Communications SAS, R200H – N2 tipi radyo ekipmanının 2014/53/EU sayılı Direktife uygun olduğunu beyan eder. AB uygunluk beyanının tam metni aşağıdaki internet adresinde mevcuttur: CE-DoC-Security-Request@resideo.com

Sécurité Communications SAS, Müşteri referansı 506931 ile CITEO'ya kayıtlıdır

CITEO

CE



resideo
www.resideo.com

Security Communications SAS
1198 Avenue Maurice Donat
06250 Mougins, Fransa



© 2021 Resideo Technologies, Inc. Tüm hakları saklıdır.

Honeywell Home ticari markası Honeywell International, Inc. lisansı altında kullanılmaktadır.
Bu ürün, Resideo Technologies, Inc. ve bağlı kuruluşu tarafından üretilmiştir.

1. Въведение

Благодарим ви, че избрахте да закупите свързана топлинна аларма Resideo R200H-N2. Алармата е подходяща за вътрешен монтаж в помещения у дома, включително каравани и ваканционни къщи. Това ръководство съдържа важна информацията относно безопасността, инсталацията и работата на алармата. Моля, прочетете внимателно ръководството и го съхранявайте на сигурно място за възможни справки в бъдеще.

2. Къде да инсталираме алармата? (виж стр. 2)

Вижте стр. 2 за допълнителна информация. Моля, бъдете сигурни, че спазвате законите и разпоредбите на страната в която сте, като например: за Великобритания BS5839-6 или Германия DIN14676. Ако имате съмнения или въпроси моля свържете с местната пожарна служба.

3. Къде да НЕ инсталираме алармата?

- на места където са възможни течове (например близо до климатик, вентилатори, вентилационни отвори)

ЗАБЕЛЕЖКА: За да се избегне замърсяване на сензора, топлинната аларма трябва да бъде демонтирана по време на каквито и да е строителни работи, при които има прах или отломки. Ако това не е възможно, тогава отворите на алармата трябва да бъдат напълно покрити с ярко оцветен найлон или подобен материал, за да се намали риска от това да остане покрита, когато приключите с работата. Когато е покрита, алармата не може да засече топлина, така че премахнете покритието, когато ремонтната работата приключи.

4. Монтаж (виж стр. 3-4)

За подробности стр. 3-4.

ВНИМАНИЕ: Алармата съдържа вградена, несменяема батерия и не съдържа части, които могат да се заменят. Всякакви опити за отваряне или ремонт създава риск от токов удар или неизправности.

5. Активация (виж стр. 4)

Преди пускане в експлоатация на алармата за топлина моля активирайте и тествайте за правилна работа:

- Ако се налага да активирате заключващата функция за разпечатване, отчупете или срежете малкия цилиндър (1).
- Вижте стр. 5. Инсталирайте алармата в монтажната скоба (2) и завъртете, докато щракне (3). LED индикаторите ще мигнат веднъж със звук сигнал.

- Централната повърхност на капака на алармата е тъч бутон за тест/без звук. Натиснете го продължително за поне 3 секунди (4). Алармата ще издаде 3 кратки звука – бип с едновременно свътане на LED светодиода.
- ОПУснете бутона. Алармата може да издаде звуков сигнал още няколко секунди, потвърждавайки, че сте я активирали.

6. Демонтиране (виж стр. 4)

За подробности стр. 4, илюстрация 5).

7. Пожарна безопасност.

Ако алармата издаде звук и не сте натиснали бутона за тестване, това може да е предупреждение за опасна ситуация при която са необходими незабавни действия. При съмнения относно причината за задействане на алармата, трябва да се приеме, че звука на алармата се дължи на действителен пожар и сградата трябва да бъде евакуирана.

Уведомете всички за сигнала на топлинната аларма и обяснете какво означава звукът. Предложете планове за бягство, обсъдете ги с всички членове на домакинството. Определете изходите от всяка стая и пътя за евакуация навън от всеки изход. Кажете на всички членове на домакинството да не докосват вратата и да използват алтернативен изход, ако вратата е нагорещена. Научете членовете на домакинството да пълзят по пода, за да останат под топлината и опасните газове. Създайте безопасно място за среци извън сградата.

8. Препоръчителни действия, когато предупреждението за топлина се активира

Уведомете всички като извикате: „Пожар! Пожар! Пожар!”, или чрез удряне на метални предмети един в друг. Евакуирайте се незабавно, като използвате най-близкия противопожарен изход. Съберете ценните предмети и спасете домашните любимци. Използвайте своя маршрут за бягство, за да изведете всички и да се срещнете на уговорено място. По пътя затворете всички отворени врати и отваряйте само вратите, през които трябва да преминете. Проверете вратите и дръжките с опакото на ръката си. Ако им е топло, не отваряйте вратата. Ако има много дим, пълзете по пода, тъй като въздухът и видимостта ще бъдат по-добри.

След като изведете всички от сградата, обадете се на пожарната. Дайте на оператора вашето име и адрес. Не се връщайте в сградата по никаква причина. Ако все още има някой вътре, кажете на пожарникарите, когато пристигнат - те ще намерят човека по-бързо и по-безопасно от вас. Намерете безопасно място, където да чакате пожарната. Когато пристигнат, опитайте се да им дадете възможно най-много информация за пожара и сградата.

Забележка: Тези съвети обаче ще ви помогнат в случай на пожар, за да намалите вероятността от възникване на пожари, да прилагате правилата за пожарна безопасност и да предотвратите опасни ситуации.

9. Визуални и звукови сигнали

Работен режим	Визуален сигнал (примигване)	Звуков сигнал (бипкане)	Описание
Нормален	1 път за 48 секунди	Няма	Устройството функционира нормално
Тестов	1 път в секунда (4 х)	1 път в секунда (3 х) / пауза от 1,5 секунди	Устройството се тества чрез натискане на бутона тест/тишина за 3 секунди
Аларма за топлина	1 път в секунда (4 х)	1 път в секунда (3 х) / пауза от 1,5 секунди	Устройството засича топлина
Заглушена аларма	1 път на 8 секунди	Няма	Ако аларменият сигнал е заглушен, продължава приблизително 10 минути
Предупреждение за слаба батерия	2 пъти на 48 секунди	1 път на 48 секунди	Батерията отслабва
Заглушаване на предупреждение за слаба батерия	1 път на 48 секунди	Няма	Ако предупреждението за слаба батерия е заглушено, продължава за около 8-10 часа
Предупреждение за неизправност на сензора	2 пъти на 48 секунди	Няма	Сензорът не функционира правилно
Безжична аларма	Няма	1 път в секунда (3 х) / пауза от 1,5 секунди	Устройството е получило дистанционна аларма от друго устройство
Предупреждение за край на жизнения цикъл	3 пъти на 48 секунди	3 пъти на 48 секунди	Устройството е в края на жизнения си цикъл
Безжично взаимосвързване	Продължително включен	Няма	Устройството изпраща или търси безжичен сигнал
КАК ДА ЗАГЛУШИТЕ АЛАРМАТА			
Аларма/Слаба батерия/грешка в сензора тишина	САМО СЛЕД КАТО ПРЕПОРЪЧАНИТЕ ДЕЙСТВИЯ СА ПРЕДПРИЕТИ		Натиснете горния бутон тест/тишина за 3 секунди

Ако алармата не работи правилно, трябва да се потърси съвет от производителя.

10. Безжични функции (вижте стр. 5)



Взаимосвързване на вашите аларми

- Поставете взаимосвързаните аларми възможно най-близо, на не повече от 5 метра една от друга.
- Изберете една от взаимосвързаните аларми като главна. Натиснете 3 пъти бутона тест/тишина. LED светлината ще светне.
- Изберете друга свързана аларма като подчинена. Натиснете 3 пъти бутона тест/тишина. LED светлината ще светне.
- Издакайте няколко секунди, докато подчиненото устройство издаде звук и LED светлината му изгасне, което индикира успешно мрежово съдвояване.
- Повторете стъпка б) за свързване на повече взаимосвързани аларми.

ЗАБЕЛЕЖКА: винаги използвайте една и съща главна свързана аларма за свързване на допълнителна свързана Resideo аларма за дим, топлина или въглероден оксид (CO), както сега, така и в бъдеще. Запишете коя свързана аларма за въглероден оксид във вашия дом е главната. Можете да активирате съдвояването единствено когато монтажната пластина е монтирана.

Тестване на вашата взаимовръзка

Задръжте натиснат бутона тест/тишина.

Първоначалната свързана аларма ще издаде непрекъснат бипкащ звук, а LED светлината ще мига със същия темп. Други взаимосвързани аларми в мрежата ще получат сигнала след няколко секунди и също ще издадат непрекъснат звук без LED светлината да мига.

Нулиране на връзката

- Издадете продукта от монтажната пластина и след няколко секунди ще чуете бипкащ звук.
- Натиснете 3 пъти бутона тест/тишина и натиснете още веднъж, когато LED светлината се включи.
- Докато LED светлината се изключва с бипкане, връзката се нулира успешно.

Как да заглушите взаимосвързаните аларми

Когато е активирана свързана аларма, открийте въпросната свързана аларма, като това ще бъде тази аларма, която едновременно издава аудио сигнал и визуализира съобщение с червена LED светлина. Изключете тази свързана аларма чрез натискане на нейния бутон тест/тишина и в рамките на 40 секунди останалите взаимосвързани аларми ще се върнат в режим готовност.

Забележка: ако натиснете бутона тест/тишина на някоя от взаимосвързаните аларми, която е различна от първоначално активираната, тя НИЯМА да бъде заглушена, но останалите взаимосвързани аларми ще продължат да издават звук, докато първоначалната аларма не бъде спряна.

11. Поддръжка

Алармата за топлина е оборудвана с механизъм за самотестване. При това препоръчваме да тествате алармата ръчно поне веднъж на месец чрез натискане на бутона тест/тишина. Ако алармата за дим функционира правилно, тя ще издава силен звуков сигнал. Поради силния сигнал на алармата, уверете се, че винаги стоите на една ръка разстояние от устройството, когато го тествате. Ако

алармата за дим не издава звуков сигнал, тя трябва да бъде сменена незабавно. Почиствайте алармата за дим поне веднъж месечно, за да отстраните мръсотия, прах или подобни. Използвайте прахосмукачка или мека четка и почистете всички страни на алармата. Не сваляйте горния капак, за да го почистите отвътре. Алармата не съдържа никакви части, които могат да се заменят – НЕ се опитвайте да я отворите или ремонтирате. Ако алармата покаже някакви признаци на повреда, тя трябва да бъде заменена веднага.

12. Предупреждения

Тази аларма за топлина е предназначена за употреба единствено на закрито. За да се предотврати нараняване, алармата трябва да бъде здраво закрепена към таван/стена в съответствие с инструкциите за монтаж. Не боядисвайте и не покривайте с нищо алармата за дим. Алармата за топлина не трябва да се излага на прекомерна топлина, като слънчева светлина, огън и др. Не тествайте с огън – това може да запали алармата и да нанесе щети на сградата. Продължителното излагане на много ниски или много високи температури или висока влажност може да намали живота на батерията. Продължителните периоди на задействана аларма ще намалят живота на батерията. За да се сведе до минимум рискът от нейното замърсяване с прах, насекоми и т.н. са използвани най-новите дизайни, материали и производствени техники. Въпреки това е невъзможно напълно да се елиминира този риск, затова се уверете, че алармата за топлина е включена чиста и върху нея не се натрупва прах. Всички насекоми или паяжини в близост до алармата за дим трябва незабавно да бъдат отстранени. При определени обстоятелства, дори при редовно почистване, в сензора може да се натрупа замърсяване, което да задейства алармата. Ако това се случи, алармата за дим трябва да бъде заменена.

13. Спецификации

Метод на засичане	: Термичен сензор
Захранване	: вградена батерия 3 V DC
Живот на батерията	: 10 години
Сила на звука на алармата	: ≥ 85 dB (A) от 3 метра
Чувствителност на алармата	: 54 - 70°C
Работна температура	: 4°C - 50°C
Работна влажност	: 93%
Дата на замяна	: Вижте етикета на продукта (формат „мм гттг“)
Индивидуален индикатор за аларма	: Да
Функция за безшумна аларма	: Да Време без звук: 10 минути
Предупреждение за изтощена батерия	: Да
Функция за без звук при ниска батерия	: Да Време без звук: 10 часа
Монтаж в превозни средства за отиди	: Да
Място за монтаж	: Таван или стена

Свързани помежду си	: Да
Взаимасвързване	: Максимум 12 аларми
Безжична честота	: 868 MHz
TX мощност	: 8 dbm
Съответствие с	: BS 5446-2:2003
Тегло	: 148 g
Размери на продукта	: ø 104 x 56,3 mm

14. Обслужване и контакти за връзка

За въпроси относно инсталацията, или работата на този продукт, моля, посетете сайта www.resideo.com. Моля, обърнете внимание: относно точността на тази публикация, не може да се гарантира отговорността за грешки или пропуски в него. Данните могат да се променят, законодателството също, затова силно се препоръчва да получите копия от най-скоро издадените разпоредби и стандарти. Тази публикация не е предназначена за създаване на договор.

15. Изхвърляне и нормативни изисквания относно изхвърлянето.



Този продукт отговаря на Директивата (WEEE) 2002/96/ЕС за отпадъци от електрическо и електронно оборудване. Когато уредът стане ненужен, изхвърлете го в съответствие с местните разпоредби. Уредът е класифициран като електронен отпадък и съдържа батерии затова трябва да се изхвърля отделно от битовите отпадъци.



Тази топлинна аларма е сертифицирана от BSI по европейски стандарт BS-5446-2:2003, идентификационен номер 0003. Тя е в съответствие с Общата директива за безопасност на продуктите (GPSD), Директивата за електромагнитната съвместимост (EMC), Директивата за ограничаване на опасните вещества (RoHS) и Директивата за радиооборудването (RED).

16. Отказ от отговорност

Тази аларма е предназначена да ви предупреди за потенциално опасен пожар. Алармата НЕ е предназначена за отстраняване на проблем с пожар, нито за локализиране на конкретен източник на пожар. Resideo НЕ носи отговорност за плащане на разследване на пожари, обжалвания или услуги, извършени или организирани в отговор на алармата.

17. ГАРАНЦИОННА УСЛОВИЯ НА RESIDEO

(10 години)

R100C-1, R200C-1, R200C-2, R200C-3, R200C-N1, R200C-N2, R200C-N3, R200H-N1, R200H-N2, R200S-1, R200S-2, R200S-3, R200S-N1, R200S-N2, R200S-N3, R200ST-N1, R200ST-N2, R200C2-A, R200C2-A-UK, R200C2-B, R200C2-E.

Получател на тази гаранция

Тази ограничена гаранция се предоставя на неговия пряк клиент („Купувач“) от члена на групата компании на Resideo Technologies, Inc („Resideo“), който продава продукта. Resideo не предоставя тази гаранция на потребителя или крайния потребител на продукта. Resideo очаква, че Купувачът ще даде на своите клиенти гаранция, еквивалентна на тази, предоставена от Resideo на Купувача по-долу. Това не засяга никакви законни задължения, които Resideo може да има към потребителите като производител на Продуктите. Resideo си запазва правото, по свое усмотрение, да променя тези гаранционни условия и продуктите, за които се прилагат тези гаранционни условия. Всякакви промени в тези гаранционни условия се отнасят само за Продукти, продадени след датата на промяната.

Гаранция на Resideo

Resideo гарантира, че Продуктите няма да съдържат дефектни материали, нямат проблеми при изработката и ще отговарят на приложимите спецификации за период от 120 месеца от датата на производство на Продукта. Ако при някой продукт възникне дефект по време на гаранционния период по причина, която не е изключена по-долу, Resideo, по свой избор, ще ремонтира или замени безплатно с нов или повторно обновен продукт, или ще възвърне стойността на Продукта в сметката на Купувача. Resideo не носи отговорност за разходи на Купувача за деинсталиране на Продукта, пътуване или каквито и да било други разходи.

Изключения от гаранцията

Тази гаранция е удължена от производителя до степен, позволена от закона, и замества всички други гаранции и условия, изразени или подразбиращи се от трети страни, включително тези със задължително качество или годност по дълга от дадената гаранция. Resideo няма задължения по тази гаранция или по друг начин, ако: i) Продуктът не е инсталиран в съответствие с инструкциите за инсталиране на Resideo и приложимите стандарти за инсталация, не се използва за целта, за която е проектиран и на е в съответствие с условията на потребителя на Resideo или не се поддържа в съответствие с инструкциите на Resideo или е променен (включително промяната на всеки сериен номер), обслужен или ремонтиран от някой, различен от Resideo/Оторизирания сервиз/ремонтен център на Resideo; ii) Повредата е причинена от външни влияния, като напр. мълнини, токови удари, пожар, наводнения, природни явления, лошо качество на водата, действия причинени от злоупотреба, вандализъм и подобни; iii) Дефектът не произлиза от дефектни материали или проблеми в изработката; iv) Тази гаранция не покрива сменяемата батерия, използвана в R200C2-A, R200C2-A-UK, R200C2-B, R200C2-E. Тази гаранция не покрива разходите за подмяна на консумативи (като батерии), проверки за поддръжка и настройки, като калибриране на продукта,

което би могло да се изисква в съответствие с инструкциите за употреба и поддръжка на продукта.

Ремонт и връщане

Преди да върне продукт, който е получил дефект по време на гаранционния период по причина, която не е изключена от настоящите гаранционни условия, то Купувачът трябва да се свърже с отдела за обслужване на клиенти на Resideo, за да получи номер за разрешение за връщане на стоки (RMA). За да получи RMA номер, Купувачът трябва да предостави следното: i) Модел и сериен номер на продукта; ii) Доказателство за покупката; iii) Описание на дефекта. Купувачът изпраща дефектния Продукт на Resideo за своя сметка, опакован по подходящ начин, предотвратявайки повреда на Продукта, заедно с RMA и доказателството за покупката, в съответствие с инструкциите на служителя от отдел за обслужване на клиенти на Resideo. Resideo ще тества върнатия продукт, за да провери дали е дефектен и къде е проблема. По искане на Resideo Купувачът предоставя такава допълнителна информация, която Resideo може разумно да изиска, за да провери причината за дефекта, включително дата и място на инсталиране, приложението на продукта, начин на работа, записи за поддръжка и режим на повреда. Ако Resideo установи, че Продуктът е дефектен, Resideo ще реши дали да поправи или замени Продукта или да възвърне стойността на Продукта в сметката на Купувача. Ако Resideo реши да замени Продукта, то Resideo ще изпрати за своя сметка заместващия продукт на Купувача. Ако нищо друго не е договорено в писмена форма, то Resideo ще унищожи всеки дефектен Продукт. Ако Resideo не установи, че Продуктът е дефектен, Resideo си запазва правото да таксува Купувача с разходи за откриването на предполагаемия дефект. Ако Купувачът заплати на Resideo предварително разходите по връщането на Продукта в той се окаже дефектен, то Resideo ще изпрати недефектния Продукт обратно на Купувача, а ако Продукта е дефектен, той ще бъде унищожен от Resideo.

Негаранционен ремонт

По искане на Купувача, Resideo ще предостави на Купувача оферта за разходите за ремонт на който и да е Продукт извън приложимия гаранционен период, ако Resideo пресни, че този Продукт може да бъде ремонтиран. Ако Купувачът приеме офертата и изпрати Продукта на Resideo (следвайки същия процес като при връщането по време на гаранция), Resideo ще ремонтира Продукта в съответствие с офертата и ще върне ремонтирания Продукт на Купувача. На ремонтираният Продукт ще се издаде 90 дневна гаранция от датата на ремонта.

Други

Ако няка част от тези гаранционни условия е забранена от приложимите закони, то съответната част става невалидна, а останалата част от гаранционните условия остава в сила.

ЕО сертификат за съответствие = XXXX-YYY-ZZZZ

ЕС ДЕКЛАРАЦИЯ ЗА СЪОТВЕТСТВИЕ

С настоящото Sécurité Communications SAS декларира, че радиооборудването от тип R200H-N2 е в съответствие с директива 2014/53/ЕС. Пълният текст на ЕС декларацията за съвместимост е наличен на следния интернет адрес: CE-DoC-Security-Request@resideo.com

Sécurité Communications SAS е регистрирана в CITEO, клиентски номер 506931



resideo
www.resideo.com

Комуникации за сигурност SAS
Ул. Морис Дона 1198
06250 Мужен, Франция



© 2021 Resideo Technologies, Inc. Всички права запазени.
Търговската марка Honeywell Home се използва по лиценз от Ханиуел интернешънъл
Този продукт е произведен от Resideo Технолъджи, Inc. и неговите филиали

1. Úvod

Děkujeme, že jste si zakoupili požární hlásič Resideo R200H-N2, propojitelný s jinými detektory řady R200. Detektor je vhodný pro instalaci do vnitřních prostor (nikoli venkovních) v domech a domácnostech, rekreačních domech a karavanech.

Tato příručka obsahuje důležité bezpečnostní informace o instalaci a provozu detektoru. Pozorně si příručku přečtěte a uložte ji na bezpečném místě pro budoucí potřebu.

2. Kam zařízení umístit? (viz strana 2)

Pokyny naleznete na straně 2. Dodržujte také standardy a normy platné v dané zemi, například britskou normu BS5839-6 nebo německou normu DIN14676. V případě pochybností se raději ještě informujte - obraťte se například na místní pobočku hasičského sboru.

3. Kam zařízení neinstalovat

- V prostředí, které je náchylné k průvanu (např. v blízkosti klimatizace, ventilátorů, průduchů).

POZNÁMKA: Aby nedošlo k zanesení čidla během stavebních prací, při kterých se prší, měl by být požární hlásič dočasně demontován. Pokud to není možné, zcela zakryjte průduchy hlásiče plastovým sáčkem nebo páskou jasných barev, abyste je po dokončení prací nezapomněli odkrýt. Zakrytý hlásič nereaguje na nárůst teploty - proto jej na konci každého dne odkryjte.

4. Instalace (viz strany 3-4)

Pokyny naleznete na stranách 3 a 4.

UPOZORNĚNÍ: Hlásič je napájený vestavěnou nevyměnitelnou baterií, a jeho vnitřní součásti se neopravují. Jakýkoli pokus o jeho otevření nebo opravu znamená nebezpečí úrazu elektrickým proudem, nebo může zapříčinit jeho poškození.

5. Aktivace (viz strana 4)

Před uvedením požárního hlásiče do provozu je důležité jej aktivovat a vyzkoušet jeho správnou funkci:

- Pokud chcete využít funkci pojistky proti neoprávněné manipulaci, odlomte nebo odřízněte malý váleček ①.
- Nasuňte detektor do montážní konzoly ② a otáčejte jím, dokud nezaklapne ③. Kontrolky LED jednou bliknou a ozve se zapípání.
- Celá plocha krytu hlásiče je testovací tlačítko / tlačítko ztlumení alarmu. Stiskněte jej na dobu nejméně 3 sekund ④. Detektor vydá 3 krátká pípnutí, a LED kontrolky stejně rychle zablikají.
- Uvolněte tlačítko. Hlásič může ještě několik sekund pípat, čímž potvrdí, že byl aktivován.

6. Demontáž hlásiče

Viz strana 4, obrázek ⑤.

Pro demontáž hlásiče použijte šroubovák a zatlačte jej do montážního otvoru ⑤. Poté hlásič otočte proti směru hodinových ručiček, a vyjměte jej z montážní desky.

7. Návzik požární bezpečnosti

Pokud se spustí alarm, aniž byste stiskli testovací tlačítko, může to být varování před vážnou situací, která vyžaduje vaši rychlou reakci. **Pokud není příčina alarmu jasná, mělo by se předpokládat, že poplach je způsoben skutečným požárem, a obydlí by mělo být evakuováno.**

Seznamte všechny se zvukem požárního alarmu a vysvětlete jim, co znamená. Vytvořte rodinné únikové plány, proberte je se všemi členy domácnosti a pravidelně je nacvičujte. Určete východy z každé místnosti a únikové cesty ven z objektu. Naučte všechny členy domácnosti opatrně se dotýkat dveří, a odcházet jinou cestou, pokud jsou dveře horké. Naučte členy domácnosti plazit se po podlaze, aby se vyhnuli kontaktu s kouřem nebo škodlivými plyny. Vytvořte bezpečné místo setkání mimo budovu.

8. Doporučení, jak postupovat při aktivaci požárního alarmu

Křičte "Hoří! Hoří! Hoří!" nebo buďte kovovými předměty o sebe, abyste vyvolali poplach. Rychle se evakuujte k nejbližšímu požárnímu východu. Pokračujte vpřed – nezastavujte se, abyste prozkoumali požár, posbírali cennosti nebo hledali domácí zvířata. Využijte únikové cesty, abyste všechny obyvatele dostali ven a na společně dohodnuté místo. Zavřete všechny otevřené dveře podél cesty a otevírejte pouze dveře, kterými potřebujete projít. Hřbetem dlaně prohlédněte dveře a kliky. Pokud ucítíte teplo, neotvírejte dveře. Pokud je v okolí hodně kouře, plazte se po podlaze, kde je lepší vzduch a viditelnost. Jakmile všichni opustí budovu, vytočte z jakéhokoli telefonu číslo hasičského záchranného sboru. Operátorovi sdělte své jméno a adresu. Do budovy se z jakéhokoli důvodu nevracejte. Pokud někdo zůstane uvnitř, informujte o tom hasiče, až přijdou - budou schopni tuto osobu najít rychleji a bezpečněji než vy.

Najděte bezpečné místo, kde počkáte na hasiče. Po jejich příjezdu se jim snažte poskytnout co nejvíce informací o požáru a budově.

Poznámka: I když vám tyto pokyny pomohou v případě požáru, nejlepším způsobem, jak požáru předejít, je dodržovat zákony o požární bezpečnosti a vyhýbat se rizikovým situacím.

9. Vizuální a akustické signály hlásiče

Provozní režim	Vizuální signál (bliknutí)	Akustický signál (pípnutí)	Popis
normální	1 x za 48 sekund	žádný	zařízení funguje správně
test	1 x za sekundu (4x)	1 x za sekundu (3x) /pauza 1,5 sekundy	zařízení se testuje stisknutím tlačítka test/ztlumení na 2 sekundy
alarm vyvolaný růstem teploty	1 x za sekundu (4x)	1 x za sekundu (3x) /pauza 1,5 sekundy	zařízení detekuje rostoucí teplotu
ztišený alarm	1 x za 8 sekund	žádný	signál alarmu byl tlačítkem ztlumen, trvá cca 10 minut
upozornění na vybitou baterii	2 x za 48 sekund	1 x za 48 sekund	slabá baterie
ztišené upozornění na vybitou baterii	1 x za 48 sekund	žádný	upozornění na slabou baterii bylo tlačítkem ztlumeno, trvá cca 8-10 hodin
upozornění na poruchu senzoru	2 x za 48 sekund	žádný	senzor nefunguje správně
přejatý alarm	žádný	1 x za sekundu (3x) /pauza 1,5 sekundy	zařízení přijalo vzdálený alarm z jiného detektoru nebo hlásiče
upozornění na konec životnosti	3 x za 48 sekund	3 x za 48 sekund	zařízení je na konci životnosti
propojení s jinými detektory	nepřetržitý	žádný	zařízení vysílá nebo vyhledává bezdrátový signál
JAK ZVUK ALARMU ZTLUMIT			
ztišený alarm/slabé baterie/porucha čidla	AŽ PO PŘIJETÍ DOPORUČENÝCH OPATŘENÍ		stiskněte celoplošné tlačítko (kryt hlásiče) na 2 sekundy

Pokud hlásič přestane fungovat, je třeba poradit se s výrobcem.

10. Bezdrátové funkce (viz strana 5)



Vzájemné propojení detektorů a hlásičů

- Umístěte dva vzájemně propojitelné detektory/hlásiče co nejbližší k sobě (max. 5 metrů od sebe).
- Vyberte jeden propojitelný detektor/hlásič jako Master (hlavní). Stiskněte 3krát jeho tlačítko TEST/ZTIŠENÍ. Rozsvítí se kontrolka.
- Zvolte další propojitelný detektor/hlásič jako Slave (podružný). Stiskněte 3krát jeho tlačítko TEST/ZTIŠENÍ. Rozsvítí se kontrolka.
- Počkejte několik sekund - Slave zařízení pípne a kontrolka zhasne (to znamená úspěšné spárování sítě).
- Pro připojení dalších vzájemně propojitelných detektorů/hlásičů opakujte postup od kroku b).

POZNÁMKA: Vždy používejte jeden stejný detektor nebo hlásič jako Master (hlavní) pro připojování dalších propojitelných detektorů CO, kouře, nebo požárních hlásičů Resideo, nyní i v budoucnu. Zapište si, který z

propojitelných detektorů u Vás doma je Master (hlavni). Párování můžete provádět pouze po nasunutí do montážní konzoly.

Hlavní detektor/hlásič ukončí režim párování automaticky po 40 sekundách - tato 40sekundová doba se po každém úspěšném párování prodlouží o dalších 40 sekund. Poté, co jsou všechny potřebné detektory/hlásiče propojeny, lze párovací režim na hlavním zařízení ukončit trojným stisknutím tlačítka TEST/ZTIŠENÍ (pokud hlavní zařízení režim párování ještě samo neukončilo).

Testování vzájemného propojení

Stiskněte a podržte tlačítka TEST/ZTIŠENÍ.

Zařízení Master (hlavni) bude nepřetržitě pípat a kontrolka se rozblíká.

Ostatní detektory a hlásiče připojené do sítě obdrží signál během několika sekund - budou nepřetržitě pípat, ale jejich kontrolky zůstanou zhasnuté.

Reset propojení

- Vyjměte hlásič z montážní konzoly, a za chvíli se ozve pípnutí.
- 3x stiskněte tlačítka TEST/ZTIŠENÍ, a až se rozsvítí kontrolka, stiskněte jej ještě jednou.
- Uslyšíte pípnutí a kontrolka zhasne - propojení bylo úspěšně zrušeno.

Jak detektory a hlásiče propojené v síti ztišit ?

Najděte detektor nebo hlásič, který je původcem vyhlášení poplachu - vydává zvukový signál a svítí červená kontrolka. Ztlumte toto zařízení stisknutím jeho tlačítka TEST/ZTIŠENÍ, a během 40 sekund se ostatní vzájemně propojené detektory a hlásiče vrátí do pohotovostního režimu.

Poznámka: pokud stisknete tlačítka TEST/ ZTIŠENÍ na některém jiném z propojených zařízení, než je původce vyhlášení poplachu, nebude toto zařízení umlčeno, a všechny ostatní propojené detektory a hlásiče budou nadále vydávat zvukový signál (dokud neztíšíte původce alarmu).

11. Údržba

Tento požární hlásič je vybaven samotestovací funkcí. Doporučujeme hlásič ručně otestovat jednou měsíčně stisknutím krytu zařízení (tlačítka TEST/ZTIŠENÍ). Pokud hlásič funguje správně, vydá hlasitý zvukový signál. Vzhledem k hlasitosti signálu udržujte při testování odstup od hlásiče na vzdálenost paže. Pokud hlásič nevydává žádný zvukový signál, je třeba jej okamžitě vyměnit. Minimálně jednou za měsíc hlásič vyčistěte - odstraňte nečistoty a prach. Vysajte všechny strany zařízení s použitím měkkého kartáče. Horní kryt kvůli čištění vnitřku neodstraňujte. Hlásič neobsahuje žádné použitelné součásti, proto se jej nepokoušejte otevírat ani opravovat. Pokud je hlásič jakýmkoli způsobem poškozen, musí být vyměněn.

12. Varování

Tento požární hlásič je určen pouze pro použití v interiéru. Musí být pevně připevněn ke stropu/stěně podle montážních pokynů. Hlásič nepřekrývejte barvou, ani nezakrývejte.

Hlásič by neměl být vystaven nadměrným zdrojům tepla, jako je sluneční světlo, oheň nebo jiné zdroje tepla. Netestujte jej pomocí plamene - mohlo by dojít ke vznícení hlásiče a následnému poškození domu. Dlouhodobé vystavení velmi nízkým nebo vysokým teplotám, a zejména nadměrné vlhkosti, může výrazně zkrátit životnost baterie. Delší doba trvání poplachu vyčerpá baterii. Tento hlásič byl zkonstruován s použitím nejmodernějšího designu, materiálů a výrobních postupů, aby se minimalizovala možnost kontaminace prachem, hmyzem a dalšími nečistotami. Toto riziko však nelze zcela vyloučit, proto udržujte zařízení v čistotě a bez prachu. Jakýkoli hmyz nebo pavučiny v blízkosti hlásiče je zapotřebí okamžitě odstranit. V senzoru se může za určitých okolností i při běžném čištění nahromadit kontaminace, která aktivuje alarm – v tomto případě je nutné detektor vyměnit.

13. Specifikace

Metoda detekce	: teplotní čidlo
Napájení	: vestavěná baterie 3 V DC (součástí dodávky)
Životnost baterie	: 10 let
Hlasitost alarmu	: ≥ 85 dB (A) na 3 metry
Reakce na teplo	: 54 - 70°C
Provozní teplota	: 4°C - 50°C
Provozní vlhkost	: max. 93 %
Datum výměny	: viz štítek výrobku (formát "mm rrrr")
Funkce ztlumení alarmu	: ano Doba ztlumení: 10 minut
Upozornění na vybitou baterii	: ano
Ztišení upozornění na vybitou baterii	: ano Doba hibernace: 10 hodin
Instalace v karavanech	: ano
Způsob instalace	: na strop nebo na stěnu
Propojitelný s jinými detektory R200	: ano
Počet propojitelných detektorů	: maximálně 12 v síti
Bezdrátová frekvence	: 868 MHz
Výkon TX	: 8dbm
V souladu s	: BS 5446-2:2003
Hmotnost	: 148 g
Rozměry hlásiče	: $\varnothing 104 \times 56,3$ mm

14. Servis a kontakt

V případě jakýchkoli dotazů týkajících se instalace, používání nebo provozu tohoto zařízení navštivte www.resideo.com. Upozorňujeme, že ačkoli bylo vynaloženo veškeré úsilí na zajištění správnosti této publikace, nelze přijmout žádnou odpovědnost za chyby nebo opomenutí. Vzhledem k tomu, že údaje

a právní předpisy se mohou měnit, důrazně Vás žádáme, abyste si opatřili kopie nejnovějších předpisů, norem a směrnic. Tato publikace nemá sloužit jako podklad pro uzavření smlouvy.

15. Likvidace a normy



Tento výrobek je v souladu se směrnicí 2002/96/ES o odpadních elektrických a elektronických zařízeních (WEEE). Po skončení životnosti zařízení jej zlikvidujte v souladu s místními předpisy. Je klasifikován jako elektronický odpad a obsahuje baterii, a proto by měl být likvidován odděleně od domovního odpadu.



Tento požární hlásič je certifikován BSI podle evropské normy BS-5446-2:2003, identifikační číslo 0003. Splňuje požadavky směrnice o obecné bezpečnosti výrobků (GPSD), směrnice o elektromagnetické kompatibilitě (EMC), směrnice o omezení nebezpečných látek (RoHS) a směrnice o bezdrátových zařízeních (RED).

16. Zřeknutí se odpovědnosti

Tento požární hlásič určen k upozornění na vznik potenciálně smrtelného požáru. Není v žádném případě určen k eliminaci požáru nebo k určení zdroje požáru. Společnost Resideo neuhrazuje náklady na vyšetřování požáru ani na servisní výjezd, který by byl proveden nebo sjednán v reakci na aktivaci alarmu.

17. 10-ti letá záruka společnosti RESIDEO

R100C-1, R200C-1, R200C-2, R200C-3, R200C-N1, R200C-N2, R200C-N3, R200H-N1, R200H-N2, R200S-1, R200S-2, R200S-3, R200S-N1, R200S-N2, R200S-N3, R200ST-N1, R200ST-N2, R200C2-A, R200C2-A-UK, R200C2-B, R200C2-E.

Přijíme této záruky

Tato omezená záruka je poskytována přímým zákazníkům ("kupujícími") členů, kteří prodávají produkty skupiny společnosti Resideo Technologies, Inc ("Resideo"). Resideo neposkytuje tuto záruku spotřebitelům ani koncovému uživateli produktu. Resideo očekává, že kupující poskytne svým zákazníkům stejné záruky, jaké poskytuje Resideo kupujícímu. Tím nejsou dotčeny žádné zákonné povinnosti, které má Resideo jako výrobce produktu převzít vůči spotřebitelům. Resideo si vyhraduje právo dle vlastního uvážení změnit tyto záruční podmínky a produkty, na které se vztahují tyto záruční podmínky. Jakékoli změny těchto záručních podmínek se vztahují pouze na produkty prodané po datu změny.

Záruka Resideo

Resideo zaručuje, že produkt bude bez vad materiálu a zpracování do 120 měsíců od data výroby a bude splňovat příslušné specifikace. Pokud se některý produkt během příslušné záruční doby poškodí z důvodu, který není vyloučen níže, společnost Resideo jej na základě vlastního uvážení buď opraví nebo bezplatně vymění za nový nebo repasovaný výrobek, nebo vrátí kupní cenu zařízení na účet kupujícího. Resideo neodpovídá za žádné náklady a cestovní náklady kupujícího na demontáž a opětovnou instalaci produktu nebo jakékoli jiné výdaje.

Výjimky ze záruky

Tato záruka je prodlouženou zárukou výrobce a nahrazuje všechny ostatní výslovné nebo předpokládané záruky a podmínky v rozsahu povoleném zákonem, včetně záruk a podmínek, které jsou v uspokojivé kvalitě nebo vhodné pro konkrétní účel. Resideo nenese žádnou povinnost v rámci této záruky nebo jinak, pokud: i) Produkt není nainstalován v souladu s instalačními pokyny společnosti Resideo a platnými instalačními normami, není používán k účelu, pro který je navržen, a v souladu s pokyny pro uživatele společnosti Resideo nebo není udržován v souladu s pokyny společnosti Resideo pro péči a údržbu, nebo je změněn (včetně změny jakéhokoli sériového čísla), servisován nebo opravený kýmoli jiným než společností Resideo; nebo ii) Škoda je způsobena vnějšími událostmi, jako jsou blesky, přepětí, požár, povodně, přírodní živly a podobně, nebo je způsobena nesprávným používáním nebo vandalismem; nebo iii) Vada není způsobena vadou materiálu nebo zpracování. iv) Tato záruka se nevztahuje na vyměnitelnou baterii používanou v R200C2-A, R200C2-A-UK, R200C2-B a R200C2-E. Tato záruka nepokrývá náklady na výměnu spotřebního materiálu (jako jsou

baterie), náklady na kontrolu, údržbu a seřízení (např. kalibraci výrobku, která může být vyžadována v souladu s pokyny pro použití a údržbu výrobku).

Vrácení a opravy

Před vrácením jakéhokoli výrobku, který se z nějakého důvodu, který není vyloučen ze záručních podmínek, stal vadným během jeho záruční doby, je kupující povinen kontaktovat Zákaznický servis Resideo, aby získal autorizační číslo pro vrácení zboží (RMA). Pro získání čísla RMA musí kupující poskytnout: i) Typové a sériové číslo výrobku, ii) Doklad o koupi, iii) Popis závady. Kupující zašle vadný výrobek spolu s RM A dokladem o koupi společnosti Resideo na vlastní náklady v souladu s pokyny Zákaznického servisu Resideo a řádně jej zabalí, aby nedošlo k poškození produktu. Resideo vrácený výrobek otestuje a ověří, zda je vadný. Na žádost Residea kupující poskytne takové dodatečné informace, které může společnost Resideo přiměřeně požadovat k ověření příčiny vzniku vady, včetně data a místa instalace, použití výrobku, způsob jeho provozu, záznamy o údržbě a výpis poruch. Pokud společnost Resideo zjistí, že je výrobek vadný, rozhodne se, zda výrobek opraví nebo vymění, nebo zda přepíše kupní cenu výrobku na účet kupujícího. Pokud se společnost Resideo rozhodne výrobek vyměnit, zašle náhradní výrobek kupujícímu a náklady ponese společnost Resideo. Není-li písemně dohodnuto jinak, společnost Resideo zlikviduje jakékoli vadné výrobky, které určí. Pokud Resideo na výrobku závadu nenalezne, vyhraduje si právo účtovat kupujícímu přiměřený poplatek za prošetření závady. Pokud kupující zaplatil společnosti Resideo náklady na vrácení výrobku předem, vrátí Resideo funkční výrobek kupujícímu - v opačném případě Resideo výrobek zlikviduje.

Opravy mimo záruku

Na žádost kupujícího poskytne Resideo kupujícímu cenovou nabídku na opravu jakéhokoli výrobku po uplynutí platné záruční doby, pokud si Resideo myslí, že lze tento výrobek opravit. Pokud kupující přijme nabídku a zašle výrobek společnosti Resideo (stejný postup jako v případě vyloučení záruky), pak Resideo výrobek opraví v souladu s cenovou nabídkou a vrátí opravený výrobek kupujícímu. Na opravený výrobek bude poskytována záruka 90 dnů od data opravy.

Obecné informace

Pokud je jakákoliv část těchto záručních podmínek v rozporu s místními zákony, pak pozbývá platnosti, ale zbytek záručních podmínek zůstává nadále plně platný.

ES osvědčení o shodě = XXXX-YYY-ZZZZ

EU PROHLÁŠENÍ O SHODĚ

Společnost Sécurité Communications SAS tímto čestně prohlašuje, že bezdrátové zařízení typu R200H-N2 je v souladu se směrnicí 2014/53/EU. Úplné znění EU prohlášení o shodě je k dispozici na následující emailové adrese: CE-DoC-Security-Request@resideo.com

Společnost Sécurité Communications SAS je registrována u CITEO, klientské číslo 506931.

CITEO



resideo
www.resideo.com

Security Communications SAS
1198 Avenue Maurice Donat
06250 Mougins, Francie



© 2021 Resideo Technologies, Inc. Všechna práva vyhrazena.

Ochranná známka Honeywell Home je používána na základě licence společnosti Honeywell International, Inc.

Tento produkt vyrábí společnost Resideo Technologies, Inc. a její pobočka.

1. Bevezetés

Köszönjük, hogy megrendelte a Resideo R200H-N2 hálózatba köthető hőérzékelőt. Ez a készülék a háztartási ingatlanok, beleértve a statikus nyaralók és lakókocsik beltéri telepítésére alkalmas.

Ez a kézikönyv kritikus biztonsági információkat nyújt a riasztó telepítésével és működtetésével kapcsolatban. Kérjük, hogy alaposan olvassa el a kézikönyvet, és a későbbi használatához mentse el egy biztonságos helyre.

2. Hová telepítem a készüléket? (lásd a 2. oldalt)

Útmutatásért lásd a 2. oldalt. Kérjük, ügyeljen arra, hogy az országspecifikus előírásokat és irányelveket is betartsa, mint például: BSS839-6 vagy a német DIN14676. Kétség esetén kérjük, ellenőrizze, például a helyi tűzoltósággal való kapcsolatfelvétel útján.

3. Hová ne telepítse a készüléket

- Potenciálisan zuhatveszélyes környezetben (pl. légkondicionáló, ventilátorok, szellőzőnyílások közelében).

MEGJEGYZÉS: Az érzékelő szennyeződésének elkerülése érdekében a hőérzékelőt minden olyan építési munka során, amely porral vagy törmelékekkel jár, el kell távolítani a rögzítésből. Ha ez nem lehetséges, akkor a riasztó szellőzőnyílásait teljesen fedje le egy élénk színű, műanyag zacskóval vagy szalaggal, hogy csökkenesse annak kockázatát, hogy a munkálatok befejeződése után letakarva maradjon. A riasztó nem érzékeli a túlzott hőt, ha le van takarva, ezért a munka befejezésekor minden nap távolítsa el a takarást, és szükség esetén másnap cserélje le.

4. Telepítés (lásd a 3-4. oldalt)

Útmutatásért lásd a 3. és 4. oldalt.

FIGYELMEZTETÉS: A riasztó tartósan lezárta, nem cserélhető akkumulátorral van felszerelve, és nincsenek benne szervizelhető alkatrészek. Bármilyen próbálkozás a kinyitására vagy javítására áramütés vagy meghibásodás veszélyével jár.

5. Aktiválás (lásd az 4. oldalt)

Nagyon fontos, hogy a hőérzékelőt üzembe helyezés előtt aktiválja és tesztelje a megfelelő működést:

- Ha használni szeretné a szabotázs-zár funkciót, akkor törje vagy vágja le a kis hengert (①).
- További információért lásd az 5. oldalt. Szerelje be a riasztót a rögzítőkonzolba (②), és csavarja el, amíg be nem kattant (③). A LED kijelzők egyszer felvillannak egy csippanás kíséretében.

- A teszt/csend gomb a riasztó középső felülete. Legalább 3 másodpercig (4) nyomja meg erősen. A riasztó három rövid hangjelzést ad és a LED is ugyanilyen ütemben villogni fog.
- Engedje el a gombot. A riasztó néhány másodpercig még tovább csipoghat, ezzel megerősítve, hogy a riasztó bekapcsolódott.

6. Eltávolítás (lásd az 4. oldalt)

Lásd az 4. oldal, képezet 5).

7. Gyakorolja a tűzbiztonságot

Ha a riasztó megszólal, és Ön nem nyomta meg a tesztgombot, az olyan súlyos helyzetre figyelmeztetett, amely sürgős figyelmet igényel. **Ha a riasztás okát illetően vita van, feltételezni kell, hogy a riasztást valódi tűz okozza, és a házat ki kell üríteni.**

Mutassa meg mindenkinek a hőérzékelő hangját, és magyarázza el, mit jelent. Készítsen családi menekülési tervet, beszélje meg azt a háztartás minden tagjával, és rendszeresen gyakorolja azt. Határozza meg az egyes helyiségek kijáraitait és az egyes kijáratokból a szabadba vezető menekülési útvonalat. Tanítsa meg a háztartás minden tagjának, hogy érintse meg az ajtót, és használjon másik kijáratot, ha az ajtó forró. Tanítsa meg a háztartás tagjainak, hogy a hőhatás és a káros gázok elkerülése érdekében kússzanak a padló körül. Hozzon létre egy biztonságos találkozóhelyet az épületen kívül.

8. Ajánlott teendők a hőérzékelő riasztása esetén

Riadóztassa a tűzoltókat a "Tűz! Tűz! Tűz!" vagy fémtárgyak összeütésével. A lehető leghamarabb hagyja el az épületet, a legközelebbi vész kijáraton keresztül. Nem szabad megállni, hogy megvizsgálják a tüzet, vagy visszazerezzék az értéktárgyakat vagy a háziállatokat. Használja a menekülési útvonalat, tized mindenki kijusson, és találkozzon egy előre meghatározott helyen. Zárjon be minden nyitott ajtót az út mentén, és csak azokat az ajtókat nyissa ki, amelyeken át kell jutnia. A kézfejjével ellenőrizze az ajtókat és a kilincseket. Ne nyissa ki az ajtót, ha forrónak érzi őket. Ha nagy a füst, kússzon a padló mentén, mert ott jobb lesz a levegő és a látási viszonyok.

Miután mindenkit kivitt az épületből, bármelyik telefonról tárcsázza a Tűzoltó-felügyelőséget. Adja meg a központnak a nevét és a címét. Semmilyen okból ne térjen vissza az épületbe. Ha még mindig van bent valaki, értesítse a tűzoltókat, amikor megérkeznek; ők gyorsabban és biztonságosabban fel tudják fedezni a személyt, mint Ön.

Keressen egy biztonságos helyet, ahol megvárhatja a tűzoltóságot. Amikor megérkeznek, próbáljon meg minél több információt adni nekik a tűzről és az épület szerkezetéről.

Megjegyzés: Ezek az iránymutatások segítenek Önnek tűz esetén, de a tűzveszély csökkentése érdekében be kell tartania a tűzvédelmi előírásokat, és kerülnie kell a kockázatos helyzeteket.

9. Vizuális és akusztikus jelzések

Működési mód	Vizuális jel (villogás)	Hangjelzés (csipogás)	Leírás
Normális	1 x 48 másodpercenként	Nincs	Az eszköz megfelelően működik
Teszt	1 x másodpercenként (négyyszer)	1 x másodpercenként (háromszor) / szünet 1,5 másodperc	A készülék tesztel a teszt/némítás gomb 2 másodpercig történő lenyomásával
Hőriasztás	1 x másodpercenként (négyyszer)	1 x másodpercenként (háromszor) / szünet 1,5 másodperc	Az eszköz hőt érzékel
Néma riasztás	1 x nyolc másodpercenként	Nincs	Ha a riasztás el van némítva, akkor kb. 10 percig tart
Alacsony töltöttség jelzés	2 x 38 másodpercenként	1 x 48 másodpercenként	Alacsony töltöttség
Alacsony töltöttség néma riasztás	1 x 48 másodpercenként	Nincs	Ha az alacsony töltöttségi figyelmeztetés némítva van, akkor kb. 8-10 óráig tart
Érzékelő hibajelzés	2 x 48 másodpercenként	Nincs	Az érzékelő nem működik megfelelően
Vezeték nélküli riasztás	Nincs	1 x másodpercenként (háromszor) / szünet 1,5 másodperc	Az eszköz távoli riasztást kapott egy másik eszköztől.
Élettartam végét jelző figyelmeztetés	3 x 48 másodpercenként	3 x 48 másodpercenként	Az eszköz élettartamának végén jár
Vezeték nélküli összekapcsolás	Folyamatosan	Nincs	Az eszköz vezeték nélküli jelet keres vagy küld
A RIASZTÁSI HANG ELNÉMÍTÁSA			
Riasztás/alacsony töltöttség/érzékelő hiba néma	Csak a javasolt lépések elvégzése után		Nyomja meg a fedélen lévő teszt/némítás gombot 2 másodpercig

Ha a riasztó nem működik, kérje a gyártó segítségét!

10. Vezeték nélküli funkciók (lásd ötödik oldal)

Csatlakoztassa a riasztót

- Helyezze az összekapcsolandó riasztókat a lehető legközelebb, egymástól legfeljebb 5 méter távolságra.
- Válasszon ki egy riasztót, mint Fő/Master riasztó. Nyomja meg háromszor a teszt/némítás gombot. A LED lámpa világitani kezd.
- Válasszon egy másik összekapcsolandó riasztót, mint Slave/Alriasztó. Nyomja meg háromszor a teszt/némítás gombot. A LED lámpa világitani kezd.

- d) Várjon néhány másodpercet, amíg a Slave-ként beállított eszköz nem sípol, majd ki nem alszik rajta a LED, jelezve a sikeres párosítást.
- e) Ismétlje meg a b) lépést több összekapcsolható riasztó csatlakoztatásához.

MEGJEGYZÉS: mindig ugyanazt a Master érzékelőt használja további Resideo összekapcsolható füst-, hő- vagy szén-monoxid (CO) riasztók csatlakoztatásához, most és a jövőben is. Írja fel magának, hogy otthonában melyik összekapcsolt riasztó a Master. És csak akkor engedélyezheti a párosítást, ha a szerezőlap telepítve van.

Miután a Master érzékelő kapcsolási módba lép a párosításhoz, 40 másodpercen belül automatikusan kilép a csatlakozási módból, és ez a 40 másodperces időszak minden sikeres párosítás után további 40 másodperccel meghosszabbodik. Az összes összekapcsolt érzékelő csatlakoztatása után a Master manuálisan is kiléptethető a teszt/némítás gomb háromszori megnyomásával, ha egyébként a Master eszköz még nem lépett ki a párosítási módból.

Tesztelje a kapcsolódást

Tartsa lenyomva a teszt/némítás gombot.

Az elsőként összekapcsolt érzékelő folyamatosan sípol, miközben a LED ugyanolyan ütemben villog

A hálózat többi összekapcsolt érzékelője néhány másodperc múlva megkapja a jelet, és ezek is folyamatosan sípolni kezdenek, LED villogás nélkül.

Kapcsolat visszaállítás

- a) Vegye ki a terméket a hátsó lemezből, és néhány másodpercen belül sípoló hangot fog hallani.
- b) Háromszor nyomja meg a teszt/némítás gombot, majd nyomja meg még egyszer, amikor a LED világítani kezd.
- c) Miközben a LED egy sípolás kíséretében kialszik, a kapcsolat visszaállítás sikeresen megtörtént.

Az összekapcsolt érzékelők elnémítása

Amikor egy összekapcsolt érzékelő aktiválásra került, keresse meg az eredeti jelzést leadó összekapcsolt érzékelőt, amely az lesz, amely hangjelzést ad ki és a piros LED fény villog rajta. Némítsa el ezt az összekapcsolt érzékelőt a teszt/némítás gomb megnyomásával, és 40 másodpercen belül a többi összekapcsolt érzékelő is visszaáll készenléti állapotba.

Megjegyzés: ha megnyomja a teszt/némítás gombot az egyik összekapcsolt érzékelőn, kivéve a riasztást elindító érzékelőt, akkor NEM némul el, a fennmaradó összekapcsolt riasztók folytatják a hang kibocsátását egészen addig, amíg az elsődleges érzékelő le nem lesz állítva.

11. Karbantartás

Ha a hőérzékelő önellenőrző funkcióval rendelkezik. Ezenkívül javasoljuk, ha a hőérzékelőt legalább havonta egyszer kézzel tesztelje a teszt/némítás gomb megnyomásával. Ha a hőérzékelő megfelelően működik, akkor hangos hangjelzést ad ki. A riasztó hangereje miatt a tesztelés során mindig legalább egy karmyújtásnyira álljon a készüléktől. Ha a hőérzékelő nem ad hangjelzést, azonnal ki kell cserélni. A hőérzékelőt legalább havonta egyszer tisztítsa meg a szennyeződések, por vagy törmelék eltávolítása érdekében. Porszívózza ki a hőérzékelő mindkét oldalát puha kefésszívóval. A felső burkolat belsejének tisztításához ne vegye le azt. A riasztó belsejében nincsenek használható alkatrészek; ne próbálja meg kinyitni vagy megjavítani. Ha a riasztó az elhasználódás tüneteit mutatja, ki kell cserélni.

12. Figyelmeztetések

Ez a hőérzékelő csak beltéri használatra alkalmas. Ezt a hőérzékelőt a sérülések elkerülése érdekében szilárdan a mennyezethez/falhoz kell csatlakoztatni a szerelési utasításoknak megfelelően. A hőérzékelőt nem szabad lefesteni vagy bármilyen módon lefedni.

Ezt a hőérzékelőt nem szabad extrém napfénynek vagy tűznek kitenni. Ne tesztelje lánggal, mert ez a hőérzékelő kigyulladását és a ház károsodását okozhatja. Az alacsony vagy magas hőmérsékletnek, valamint a szélsőséges páratartalomnak való tartós kitettség lerövidítheti az elem élettartamát. A hosszabb ideig tartó riasztás lemeríti az akkumulátort. Ez a hőérzékelő a legmodernebb tervezés, anyagok és gyártási eljárások felhasználásával készült, hogy csökkentse a por, rovarok és egyéb szennyeződések általi szennyeződés lehetőségét. Az ilyen kockázatot azonban nehéz teljesen elkerülni, ezért tartsa a hőérzékelőt tisztán és portmentesen. A hőérzékelő körül talált rovarokat vagy pókhálókát a lehető leghamarabb el kell távolítani. A szennyeződések bizonyos körülmények között, még rendszeres tisztítás mellett is felhalmozódhatnak az érzékelőben, és aktiválhatják a figyelmeztetést. Ha ez bekövetkezik, a hőérzékelőt ki kell cserélni.

13. Műszaki adatok

Érzékelési módszer	: Hőérzékelő szenzor
Tápegység	: Zárt akkumulátor 3 V DC (tartozék)
Az akkumulátor élettartama	: 10 év
Riasztás hangereje	: ≥ 85 dB (A) 3 méteren
Riasztási érzékenység	: 54 - 70°C
Üzemi hőmérséklet	: 4°C - 50°C
Működési páratartalom	: 93%
A csere időpontja	: Lásd a termék címkéjét ("mm yyyy" formátum).
Egyedi riasztásjelző	: Igen
Riasztás elhallgattatás funkció	: Igen Csendesítési idő: 10 perc
Alacsony töltöttségi szintre figyelmeztetés	: Igen

Alacsony töltöttségű akkumulátor csend funkció	: Igen Csendesítési idő: 10 óra
Szabadidős célú szálláshelyekre történő beszerelés	: Igen
Szerelési hely	: Mennyezet vagy fal
Összekapcsolható	: Igen
Összekapcsolási mennyiség	: Maximum 12 érzékelő
Vezeték nélküli frekvencia	: 868 MHz
TX teljesítmény	: 8 dbm
Megfelel a következőknek:	: BS 5446-2:2003
Súly	: 148 g
Termék méretei	: ø 104 x 56,3 mm

14. Szerviz és kapcsolattartás

A termék telepítésével, használatával vagy működésével kapcsolatos kérdéseket a www.resideo.com weboldalon talál. Kérjük, ne feledje, hogy bár minden erőfeszítést megtettünk a kiadvány pontosságának biztosítása érdekében, a hibákért vagy kihagyásokért felelősséget nem vállalunk. Az adatok és a jogszabályok változhatnak, ezért elengedhetetlen, hogy beszerezze a legfrissebb kibocsátott előírások, szabványok és irányelvek másolatát. Ez a kiadvány nem szerződés alapjául szolgál.

15. Eltávolítás és a jogszabályoknak való megfelelés



Ez a termék megfelel az elektromos és elektronikus berendezések hulladékairól szóló 2002/96/EK irányelvnek. Ha a készülék élettartama lejárt, a helyi előírásoknak megfelelően ártalmatlanítsa. Mivel elektronikus hulladékról van szó, és akkumulátort tartalmaz, a háztartási hulladéktól elkülönítve kell ártalmatlanítani.



Ezt a hőérzékelőt a BSI a BS-5446-2:2003 európai szabványnak megfelelően, 0003-as azonosítószámmal tanúsította. Megfelel az általános termékbiztonsági irányelvnek (GPSD), az elektromágneses összeférhetőségről szóló irányelvnek (EMC), valamint a veszélyes anyagok korlátozásáról szóló irányelvnek (RoHS) és a rádióberendezésekről szóló irányelvnek (RED).

16. Felelősségi nyilatkozat

Ez a hőérzékelő arra szolgál, hogy figyelmeztesse Önt a potenciálisan veszélyes tüzre. Nem arra szolgál, hogy megoldja a tüzet, vagy pontosan meghatározza a tűz forrását. A Resideo nem köteles fizetni a riasztás hatására elvégzett vagy tervezett tűzvizsgálatért vagy szervizhívásért.

17. A FELTÉTELEK 10 ÉVES GARANCIÁLIS SZABÁLYZATA

R100C-1, R200C-1, R200C-2, R200C-3, R200C-N1, R200C-N2, R200C-N3, R200H-N1, R200H-N2, R200S-1, R200S-2, R200S-3, R200S-N1, R200S-N2, R200S-N3, R200ST-N1, R200ST-N2, R200C2-A, R200C2-A-UK, R200C2-B, R200C2-E.

A jelen garancia kedvezményezettje

Ez a korlátozott garanciát a Resideo Technologies, Inc vállalatcsoport ("Resideo") tagja nyújtja a termék közvetlen vásárlójának ("Vevő"). Ezt a garanciát a Resideo nem nyújtja a termék fogyasztójának vagy végfelhasználójának. A Resideo reméli, hogy a Vevő hasonló garanciát nyújt ügyfeleinek, mint amelyet a Resideo a Vevőnek a jelen dokumentumban nyújtott. Ez nem változtatja meg a Resideo, mint a termék gyártójának a fogyasztókkal szembeni törvényes kötelezettségeit. A Resideo fenntartja a jogot, hogy saját belátása szerint módosítsa a jelen Jótállási feltételeket és azokat a tételeket, amelyekre azok vonatkoznak. A Jelen Jótállási feltételek bármely módosítása csak a módosítás hatálybalépése után értesített termékekre vonatkozik.

Resideo garanciája

A Resideo garantálja, hogy a termékek a terméken feltüntetett gyártási dátumkóddtól számított 120 hónapig nem tartalmaznak anyag- és gyártási hibákat, és megfelelnek a vonatkozó szabványoknak. Ha bármely Termék a megfelelő jótállási időn belül az alább felsoroltaktól eltérő okból hibássá válik, a Resideo saját belátása szerint vagy megjavítja vagy ingyenesen kicseréli egy új vagy felújított termékre, vagy jóváírja a Vevő számláján a Termékért fizetett árat. A Resideo nem vállal felelősséget a Vevőnek a termék eltávolításával és újratelepítésével kapcsolatos költségeiről, valamint utazási vagy egyéb költségeiről.

A garanciából való kizárások

Ez a garancia egy kiterjesztett gyártói garancia, és a törvény által megengedett mértékben minden más kifejezett vagy hallgatlagos garancia és feltétel helyébe lép, beleértve az eladhatóságot vagy a meghatározott célra való alkalmasságot is. A Resideo nem vállal kötelezettséget a jelen garancia alapján vagy más módon, ha: i) a terméket nem a Resideo telepítési utasításainak és az alkalmazandó telepítési szabványoknak megfelelően telepítették, nem a rendeltettség szerinti használatra és nem a Resideo használati utasításainak megfelelően használják, nem a Resideo gondozási és karbantartási utasításainak megfelelően tartják karban, vagy nem a Resideo/ engedélyezett Resideo szerviz/ javítóközponton kívül más személy módosítja (beleértve a sorozatszám módosítását), szervizeli vagy javítja; ii) A kárt külső események okozzák, mint például villámcsapás, túlfeszültség, tűz, árvíz, természeti csapások, vagy a víz hasonló vagy minőségi hibái, vagy visszaélés szerű használat vagy vandálistus okozta; vagy iii) A hiba nem a nem megfelelő anyagok vagy kivitelzés eredménye. iv Ez a garancia nem vonatkozik az R200C2-A, R200C2-A-UK, R200C2-B, R200C2-E készülékekben használt cserélhető akkumulátorra. Ez a garancia nem tartalmazza a fogyésszűkítők (például az akkumulátorok),

a karbantartási ellenőrzések és beállítások, például a Termék kalibrálása költségeit, amelyek a Termék használati és karbantartási utasításainak megfelelően szükségesek lehetnek.

Visszárú és javítás

Mielőtt visszaküldenie bármely olyan terméket, hogy a vonatkozó jótállási időszak alatt a jelen jótállási feltételek által nem fedezett ok miatt hibássá válik, a Vevőnek kapcsolatba kell lépnie a Resideo ügyfélszolgálatával, hogy visszaküldési engedélyszámot (RMA) kapjon. Az RMA-szám megszerzéséhez a vásárlónak a következő információkat kell megadnia: i) a termék modellje és sorozatszámja; ii) a vásárlás igazolása; és iii) a hiba leírása. A vásárlónak a hibás Terméket a saját költségén, megfelelően becsomagolva a Termék sérülésének elkerülése érdekében, az RMA és a vásárlást igazoló bizonylatnál együtt, az ügyfélszolgálati képviselő utasításainak megfelelően kell elküldenie a Resideo-nak. A Resideo megvizsgálja és teszteli a visszaküldött Terméket, hogy meggyőződjön arról, hogy valóban hibás. A Vevőnek a Resideo rendelkezésére kell bocsátania minden további információt, amelyet ésszerűen kérnek a hiba forrásának alátámasztására, beleértve a beszerelés dátumát és helyét, a Termék alkalmazását, a működés módját, a karbantartási feljegyzéseket és a hiba módját. Ha a Resideo úgy érzi, hogy a Termék hibás, a Resideo eldönti, hogy megjavítja vagy kicseréli a Terméket, vagy jóváírja a Vevő számláján a Termék vételárát. Ha a Resideo a Termék kicserélésé mellett dönt, a Resideo viseli az új Termék Vevőnek történő szállításának költségeit. Eltérő írásbeli megállapodás hiányában a Resideo köteles megsemmisíteni minden hibás terméket. Ha a Resideo nem fedezi fel a Termékben a problémát, a Resideo jogosult a Vevőnek felszámítani az általános hiba vizsgálattal kapcsolatos ésszerű költségeket. Ha a Vevő előre kifizeti a Resideo visszaküldési költségeit, a Resideo visszaküldi a hibátlan Terméket a Vevőnek; ellenkező esetben a Resideo megsemmisíti a Terméket.

Garancián kívüli javítások

A Vevő kérésére a Resideo arajánlatot ad a Vevőnek a vonatkozó jótállási időn kívül eső Termék javítási költségeiről, amennyiben a Resideo úgy véli, hogy a Termék javítható. Ha a Vevő elfogadja az arajánlatot, és elküldi a Terméket a Resideónak (a fentiekben a garanciális visszaküldés leírta eljárás szerint), a Resideo az arajánlatnak megfelelően megjavítja a Terméket, és a megjavított Terméket visszaküldi a Vevőnek. A javított Termék a javítástól számított 90 napos garancia vonatkozik.

Egyéb

Ha a jelen Garanciális feltételek bármelyik feltételét a vonatkozó jogszabályok tiltják, az adott rendelkezés semmis, de a többi rendelkezés teljes mértékben hatályban marad.

EK megfelelőségi tanúsítvány = XXXX-YYY-ZZZZ

EU MEGFELELŐSÉGI NYILATKOZAT

Ezennel a Sécurité Communications SAS kijelenti, hogy az R200H-N2 típusú rádiós eszköz megfelel a 2014/53/EU irányelvnek. Az EU-s megfelelőségi nyilatkozat teljes szövege a következő internetes címen érhető el: CE-DoC-Security-Request@resideo.com

A Sécurité Communications SAS a CITEO-nál van bejegyezve, ügyfélfazonosító szám: 506931

CITEO



resideo
www.resideo.com

Security Communications SAS
1198 Avenue Maurice Donat
06250 Mougins, Franciaország



© 2021 Resideo Technologies, Inc. Minden jog fenntartva.

A Honeywell Home védjegyet a Honeywell International, Inc. licenc alapján használja.

Ezt a terméket a Resideo Technologies, Inc. és leányvállalata gyártja.

1. Wprowadzenie

Dziękujemy za zakup czujnika ciepła z funkcją komunikacji radiowej Resideo R200H-N2. Czujnik jest odpowiedni do stosowania w obiektach mieszkalnych, domach letniskowych i przyczepach kempingowych.

Niniejsza instrukcja zawiera ważne z punktu widzenia bezpieczeństwa informacje dotyczące montażu i użytkowania czujnika. Instrukcję należy uważnie przeczytać i przechowywać w bezpiecznym miejscu do późniejszego użycia.

2. Gdzie zainstalować czujnik? (patrz strona 2)

Zalecenia dotyczące miejsca montażu znajdują się na stronie 2.

Należy zwrócić szczególną uwagę, by podczas montażu przestrzegane były lokalne przepisy i wytyczne. W razie wątpliwości należy skonsultować się z lokalną strażą pożarną.

3. Gdzie nie należy instalować czujnika

- W pomieszczeniach, w których istnieje ryzyko przeciągu (np. w pobliżu klimatyzacji, wentylatorów, krat wentylacyjnych)

UWAGA: Aby uniknąć zanieczyszczenia lub uszkodzenia zaleca się demontaż czujnika ciepła podczas wszelkich prac budowlanych, które mogą wiązać się z powstawaniem pyłu lub gruzu. Jeżeli nie jest to możliwe, należy całkowicie zakryć otwory wentylacyjne czujnika plastikową torbą lub taśmą. W takiej sytuacji czujnik ciepła nie będzie pracował poprawnie, dlatego też należy każdorazowo usunąć osłonę po zakończeniu prac i w razie potrzeby wymienić ją następnego dnia.

4. Instalacja (patrz strony 3-4)

Zalecenia dotyczące montażu znajdują się na stronach 3 i 4.

OSTRZEŻENIE: Czujnik ciepła wyposażony jest w wbudowaną, niewymienną baterię i nie posiada żadnych elementów, które mogą być serwisowane. Jakakolwiek próba otwarcia lub ingerencji w urządzenie grozi porażeniem prądem lub awarią.

5. Aktywacja (patrz strona 4)

Należy zwrócić szczególną uwagę by podczas pierwszego uruchomienia i zmiany miejsca montażu czujnika ciepła, aktywować i przetestować czujnik pod kątem prawidłowego działania

- Jeśli potrzebujesz zabezpieczyć urządzenie przed ingerencją osób niepowołanych, odłam lub odetnij mały cylinder ① znajdujący się na płytce montażowej.

- Zamontuj czujnik na płytce montażowej (2) i przekręć aż do zatrzaśnięcia (3). Wskaźniki LED migną raz, a czujnik wyemituje pojedynczy sygnał dźwiękowy.
- Przycisk TEST/WYCISZENIE obejmuje całą powierzchnię pokrywy czujnika. Naciśnij i przytrzymaj przycisk TEST/WYCISZENIE przez co najmniej 3 sekundy (4). Czujnik wyemituje trzy krótkie sygnały dźwiękowe, wskaźniki LED będą migać w tym samym tempie.
- Puść przycisk. Czujnik może jeszcze przez kilka sekund emitować sygnał dźwiękowy, potwierdzający, że został włączony.

6. Demontaż (patrz strona 4)

Patrz strona 4, schemat 5.

7. Praktyka bezpieczeństwa przeciwpożarowego

W przypadku gdy włączył się alarm, a nie został uruchomiony test urządzenia, może to oznaczać ostrzeżenie o niebezpiecznej sytuacji, która wymaga natychmiastowej reakcji. **Jeżeli istnieją wątpliwości co do przyczyny alarmu, należy postępować jak w przypadku pożaru i ewakuować wszystkich z pomieszczenia.**

Należy wyjaśnić działanie czujnika wszystkim mieszkańcom budynku. Zaleca się przygotowanie planu ewakuacji przeciwpożarowej, którą należy regularnie ćwiczyć wraz z domownikami. Ustalić wyjścia z każdego pomieszczenia i drogę ewakuacji. Przekazać domownikom informacje dotyczące bezpiecznej ewakuacji, sposobu otwierania drzwi i korzystania z alternatywnych wyjść w przypadku gdy drzwi są gorące oraz czołgania się po podłodze w celu uniknięcia dymu i szkodliwych gazów. Należy stworzyć bezpieczne miejsce zbiórki na zewnątrz budynku. Wszystkie osoby znajdujące się w budynku powinny znać sygnały alarmowe, aby mogły bezzwłocznie na nie reagować.

8. Zalecane działania w przypadku aktywacji czujnika ciepła

Podnieść alarm, krzyżąc "Pożar! Pożar! Pożar!" lub uderzając metalowymi przedmiotami o siebie. Ewakuować się możliwie jak najszybciej, najbliższym wyjściem pożarowym. Zatrzymywanie się w celu zbadania pożaru lub odzyskania cennych rzeczy lub zwierząt domowych jest niedozwolone. Należy skorzystać z drogi ewakuacyjnej umożliwiającej opuszczenie obiektu, a następnie udać się do wyznaczonego miejsca. Należy zamknąć wszystkie otwarte drzwi na drodze i otworzyć tylko te, które są niezbędne do przejścia. Przed otwarciem drzwi wewnętrznych sprawdź, czy dym nie wydobywa się przez szpary oraz dotknij je grzbietem dłoni. Jeżeli drzwi są gorące nie należy ich otwierać. Jeżeli droga ewakuacji wymaga przejścia przez zadymiony obszar, należy przemiaszczać się w nim zawsze jak najbliżej podłogi – czołgając się, na tej wysokości powietrze i widoczność są lepsze.

Po wyprowadzeniu wszystkich z budynku, proszę wybrać z dowolnego telefonu numer Straży pożarnej. Proszę podać operatorowi swoje nazwisko i adres. Proszę w żadnym wypadku nie wracać do budynku. Jeżeli w budynku pozostali ludzie należy poinformować o tym fakcie straż pożarną. Proszę znaleźć bezpieczne miejsce, aby poczekać na straż pożarną. Po przybyciu straży pożarnej proszę spróbować przekazać jej jak najwięcej informacji o pożarze i strukturze budynku.

Uwaga: Powyższe wskazówki mają za zadanie pomóc użytkownikom w razie pożaru. Niemniej należy unikać ryzykownych sytuacji oraz przestrzegać norm bezpieczeństwa pożarowego, aby zmniejszyć ryzyko pożaru

9. Sygnały wizualne i akustyczne

Tryb pracy	Sygnal wizualny (błysk)	Sygnal dźwiękowy	Opis
Normalny tryb pracy	1 x na 48 sekund	Brak	Urządzenie działa prawidłowo
Test	1 x na sekundę (4 x)	1 x na sekundę (3 x) / pauza 1,5 sekundy	Naciśnij przycisk TEST/WYCISZENIE przez 2 sekundy Urządzenie w trybie testowania.
Alarm ciepła	1 x na sekundę (4 x)	1 x na sekundę (3 x) / pauza 1,5 sekundy	Urządzenie wykrywa ciepło
Wyciszenie alarmu	1 x na 8 sekund	Brak	Wyciszenie sygnału na około 10 minut.
Ostrzeżenie o niskim stanie baterii	2 x na 48 sekund	1 x na 48 sekund	Bateria jest na wyczerpaniu
Wyciszenie informacji o niskim poziomie baterii	1 x na 48 sekund	Brak	Wyciszenie powiadomienia na około 8-10 godzin.
Ostrzeżenie o usterce czujnika	2 x na 48 sekund	Brak	Czujnik nie działa prawidłowo
Zdalny alarm	Brak	1 x na sekundę (3 x) / pauza 1,5 sekundy	Jeden z czujników w sieci wykrył niebezpieczeństwo.
Ostrzeżenie o zużyciu	3 x na 48 sekund	3 x na 48 sekund	Okres eksploatacji czujnika zakończył się i konieczna jest jego wymiana
Parowanie czujników	Ciągły	Brak	Czujnik wysyła lub szuka sygnału bezprzewodowego
JAK WYCISZYĆ DŹWIĘK ALARMU?			
Wyciszenie alarmu/ostrzeżenia o niskim poziomie baterii/usterce czujnika	TYLKO PO PODJĘCIU ZALECANYCH DZIAŁAŃ		Naciśnij przycisk TEST/WYCISZENIE na pokrywie przez 2 sekundy

Jeśli alarm nie działa, należy zasięgnąć porady producenta.



10. Funkcja komunikacji radiowej (patrz strona 5)

Jak połączyć czujniki

- Umieść czujniki z funkcją komunikacji radiowej blisko siebie, nie dalej niż w odległości 5 metrów.
- Wybierz jeden czujnik, który ma być głównym czujnikiem (MASTER). Naciśnij przycisk TEST/WYCISZENIE 3 razy, wskaźniki LED zaświecą się.
- Naciśnij przycisk TEST/WYCISZENIE 3 razy na czujniku podporządkowanym (SLAVE), który ma być połączony z czujnikiem głównym (MASTER), wskaźniki LED zaświecą się.
- Poczekaj kilka sekund, do momentu gdy czujnik podporządkowany (SLAVE) wyemituje sygnał dźwiękowy, a wskaźniki LED przestaną migać, wskazując pomyślne sparowanie czujników.
- Powtórz procedurę (krok b) do d)) by sparować kolejne czujniki z czujnikiem głównym (MASTER).

UWAGA: Podczas parowania czujników dymu, ciepła lub czadu (CO) z funkcją komunikacji Resideo zawsze wybieraj ten sam czujnik główny (MASTER). Zapisz, który czujnik jest czujnikiem głównym (MASTER). Parowanie czujników jest możliwe po zainstalowaniu urządzenia na płycie montażowej.

Czujnik główny (MASTER) automatycznie wyjdzie z trybu parowania w ciągu 40 sekund, tryb parowania zostanie automatycznie wydłużony o kolejne 40 sekund po każdym pomyślnym sparowaniu czujników. Po połączeniu wszystkich czujników z funkcją komunikacji radiowej, czujnik główny (MASTER) automatycznie wyjdzie z trybu parowania. By ręcznie wyjść z trybu parowania należy trzykrotnie nacisnąć przycisk TEST/WYCISZENIE.

Test połączenia

Wciśnij przycisk TEST/WYCISZENIE na głównym czujniku (MASTER). Główny czujnik (MASTER) wyemituje ciągły sygnał dźwiękowy, a wskaźniki LED będą migać zgodnie z trybem Testu. Pozostałe połączone czujniki otrzymają sygnał w ciągu kilku sekund i zaczną emitować ciągły sygnał dźwiękowy bez migania wskaźników LED.

Resetowanie połączenia

- Zdemontuj czujnik z płytki montażowej, po kilku sekundach czujnik wyemituje sygnał dźwiękowy
- Naciśnij trzykrotnie przycisk TEST/WYCISZENIE, a następnie gdy wskaźniki LED się włączą naciśnij przycisk ponownie
- Gdy wskaźniki LED i sygnał dźwiękowy wyłączą się, oznacza to, że połączenie zostało pomyślnie zresetowane.

Jak wyciszyć połączone czujniki

Gdy czujniki zostaną aktywowane, znajdź czujnik inicjujący alarm. Czujnik ten będzie zarówno emitował sygnał dźwiękowy, jak i czerwony komunikat wskaźnikiem LED. Wycisz ten czujnik wciskając przycisk TEST/WYCISZENIE, w ciągu 40 sekund pozostałe czujniki powrócą do stanu gotowości.

Uwaga: jeśli naciśniesz przycisk TEST/WYCISZENIE na jednym z czujników, który nie jest czujnikiem inicjującym alarm, zostanie on wyciszony, ale pozostałe czujniki będą wciąż emitować sygnał dźwiękowy.

11. Konserwacja

Czujnik ciepła posiada funkcję autotestu. Ponadto zalecamy by przynajmniej raz w miesiącu ręcznie przetestować czujnik poprzez naciśnięcie przycisku TEST/WYCISZENIE. Jeżeli czujnik działa prawidłowo, wyda głośny sygnał dźwiękowy. Ze względu na głośność alarmu, podczas testowania należy zawsze stać w odległości co najmniej ramienia od urządzenia. Jeżeli czujnik nie wydaje ostrzeżenia dźwiękowego, należy go natychmiast wymienić.

W celu utrzymania w dobrym stanie oraz usunięcia kurzu i zabrudzeń z urządzenia, należy czyścić czujnik przynajmniej raz w miesiącu. Zalecamy odkurzenie obu stron czujnika za pomocą odkurzacza z miękką szczotką. Nie należy zdejmować górnej pokrywy, aby wyczyścić wnętrze. Czujnik nie posiada żadnych elementów, które mogą być serwisowane; nie należy próbować go otwierać lub naprawiać. Jeżeli czujnik wykazuje objawy zużycia, należy go wymienić.

12. Ostrzeżenia

Czujnik ciepła jest przeznaczony wyłącznie do użytku wewnętrznego. Aby zapobiec obrażeniom, czujnik musi być solidnie przymocowany do sufitu/ściany zgodnie z instrukcją montażu. Nie wolno zakrywać ani malować czujnika.

Czujnik powinien być montowany z dala od źródła ciepła i bezpośredniego światła słonecznego lub innego promieniowania cieplnego. Nie należy przeprowadzać testów urządzenia przy użyciu płomienia, ponieważ może to spowodować zapalenie się czujnika i uszkodzenie pomieszczenia. Długotrwałe wystawienie na działanie niskich lub wysokich temperatur, jak również na dużą wilgotności, może skrócić żywotność baterii. Dłuższe okresy alarmu spowodują wyczerpanie baterii. Podczas produkcji czujnika ciepła zastosowano najnowocześniejsze rozwiązania konstrukcyjne, materiały i techniki produkcyjne, by zminimalizować ryzyko zanieczyszczenia kurzem lub owadami. Całkowite uniknięcie ryzyka zanieczyszczenia jest niemożliwe, dlatego należy utrzymywać czujnik ciepła w czystości. Wszelkie owady lub pajęczyny znalezione wokół czujnika powinny być jak najszybciej usunięte. Zanieczyszczenia mogą w pewnych warunkach, nawet przy regularnym czyszczeniu, nagromadzić się w czujniku, aktywując ostrzeżenie. Jeżeli to nastąpi, czujnik powinien zostać wymieniony

13. Specyfikacje

Metoda wykrywania	: Czujnik termiczny
Zasilanie	: Wbudowana bateria 3 V DC (w zestawie)
Żywotność baterii	: 10 lat
Głośność alarmu	: ≥ 85 dB (A) w odległości 3 metrów
Czułość alarmu	: 54 - 70°C
Środowisko pracy	: Temperatura otoczenia 4°C - 50°C : Wilgotność otoczenia 93%
Data wymiany	: Patrz obudowa produktu (format "mm rrrr")
Indywidualny wskaźnik alarmu	: Tak
Funkcja wyciszenia alarmów	: Tak Czas wyciszenia: 10 minut
Ostrzeżenie o niskim poziomie baterii	: Tak
Funkcja wyciszenia ostrzeżenia o niskim poziomie baterii	: Tak Czas wyciszenia: 10 godzin
Montaż w pojazdach rekreacyjnych	: Tak
Miejsce montażu	: Sufit lub ściana
Funkcja komunikacji radiowej	: Tak
Możliwość połączenia	: Maksymalnie 12 czujników
Częstotliwość pracy	: 868 MHz
Moc TX	: 8 dbm
Zgodny z	: BS 5446-2:2003
Waga	: 148 g
Wymiary produktu	: \varnothing 104 x 56,3 mm

14. Serwis i kontakt

W przypadku pytań dotyczących instalacji, użytkowania lub obsługi czujnika odwiedź stronę **www.resideo.com**. Uwaga: Dołożono wszelkich starań, aby zapewnić dokładność tego dokumentu, niemniej nie ponosimy odpowiedzialności za błędy lub pominięcia. Dane mogą ulec zmianie, podobnie jak przepisy, dlatego zdecydowanie zalecamy uzyskanie kopii najnowszych przepisów, norm i wytycznych. Niniejsza publikacja nie ma stanowić podstawy umowy.

15. Utylizacja i zgodność z przepisami



Czujnik ciepła jest zgodny z dyrektywą 2002/96/WE w sprawie zużytego sprzętu elektrycznego i elektronicznego (WEEE). Gdy okres eksploatacji urządzenia dobiegnie końca, należy je zutylizować zgodnie z lokalnymi przepisami. Urządzenie to zostało sklasyfikowane jako odpad elektroniczny i posiada baterię, dlatego też nie wolno wyrzucać go wraz z odpadami domowymi.



Czujnik ciepła jest certyfikowany przez BSI zgodnie z europejską normą BS-5446-2:2003, o numerze identyfikacyjnym 0003. Jest zgodny z dyrektywą w sprawie ogólnego bezpieczeństwa produktów (GPSD), dyrektywą kompatybilności elektromagnetycznej (EMC), dyrektywą w sprawie ograniczenia stosowania substancji niebezpiecznych (RoHS) oraz dyrektywą w sprawie urządzeń radiowych (RED).

16. Zrzeczenie się odpowiedzialności

Czujnik ciepła jest przeznaczony do ostrzeżenia przed potencjalnie niebezpiecznym pożarem. Nie jest on przeznaczony do zapobiegania pożarom czy lokalizowania konkretnego źródła ognia. Firma Resideo nie będzie zobowiązana do pokrycia kosztów dochodzeń lub wykonanych usług, które byłyby przeprowadzane lub organizowane w odniesieniu do działania czujnika.

17. 10-LETNIA POLITYKA GWARANCYJNA RESIDEO

R100C-1, R200C-1, R200C-2, R200C-3, R200C-N1, R200C-N2, R200C-N3, R200H-N1, R200H-N2, R200S-1, R200S-2, R200S-3, R200S-N1, R200S-N2, R200S-N3, R200ST-N1, R200ST-N2, R200C2-A, R200C2-A-UK, R200C2-B, R200C2-E.

Beneficjent niniejszej gwarancji

Niniejsza ograniczona gwarancja udzielana jest przez członka grupy przedsiębiorstw Resideo Technologies, Inc. ("Resideo"), który sprzedaje towar swojemu bezpośredniemu klientowi ("nabywca"). Niniejsza gwarancja nie jest udzielana przez Resideo klientowi lub użytkownikowi końcowemu towarów. Resideo oczekuje, że nabywca udzieli swoim klientom gwarancji porównywalnej z tą, którą Resideo udziela nabywcy na podstawie niniejszego dokumentu. Nie zmienia to ustawowych obowiązków firmy Resideo wobec konsumentów jako producenta produktów. Resideo zastrzega sobie prawo do wprowadzania według własnego uznania zmian w niniejszych Warunkach Gwarancji oraz w przedmiotach, które są nimi objęte. Wszelkie zmiany niniejszych Warunków Gwarancji dotyczą wyłącznie Produktów sprzedanych po wejściu zmiany w życie.

Gwarancja Resideo

Firma Resideo gwarantuje, że produkty będą wolne od wad materiałowych i wadliwego wykonania oraz będą zgodne z obowiązującymi specyfikacjami przez okres 120 miesięcy od daty produkcji oznaczonej kodem na produkcie. Jeśli w okresie obowiązywania gwarancji jakkolwiek produkt ulegnie uszkodzeniu z przyczyn, które nie zostały wyłączone poniżej, firma Resideo według własnego uznania dokona bezpłatnej naprawy lub wymiany na nową lub odnowiony produkt albo też uzna rachunek nabywcy ceną zapłaconą za produkt. Firma Resideo nie ponosi odpowiedzialności za koszty poniesione przez nabywcę w związku z deinstalacją i ponowną instalacją produktu, koszty transportu lub inne koszty.

Wyłączenia z gwarancji

Niniejsza gwarancja jest rozszerzona gwarancją producenta i w zakresie dopuszczalnym przez prawo zastępuje wszystkie inne wyraźne lub dorozumiane gwarancje i warunki, w tym gwarancje przydatności handlowej lub przydatności do określonego celu. Firma Resideo nie będzie miała żadnych zobowiązań wynikających z niniejszej gwarancji lub z innych tytułów. Jeżeli: i) produkt nie został zainstalowany zgodnie z instrukcją montażu firmy Resideo i obowiązującymi normami montażowymi, nie był użytkowany zgodnie z przeznaczeniem i instrukcją obsługi firmy Resideo, nie był konserwowany zgodnie z instrukcją konserwacji firmy Resideo lub był przerabiany (łącznie ze zmianą numeru seryjnego), serwisowany lub naprawiany przez osoby inne niż autoryzowany serwis/centrum naprawcze firmy Resideo; ii) Uszkodzenia są spowodowane zdarzeniami zewnętrznymi, takimi jak wyładowania atmosferyczne, skoki napięcia, pożar, powodź, działania natury, lub jakość wody, lub są spowodowane niewłaściwym użytkowaniem, lub wandalizmem; lub iii) Wada nie jest wynikiem zastosowania nieodpowiednich materiałów lub wykonania. iv) Niniejsza gwarancja nie obejmuje baterii wymiennej stosowanej w

R200C2-A, R200C2-A-UK, R200C2-B, R200C2-E. Niniejsza gwarancja nie obejmuje kosztów materiałów eksploatacyjnych (takich jak baterie), przeglądów konserwacyjnych i regulacji, takich jak kalibracja Produktu, które mogą być konieczne zgodnie z instrukcjami użytkownika i konserwacji Produktu.

Zwroty i naprawy

Nabywca musi skontaktować się z działem obsługi klienta Resideo w celu uzyskania numeru RMA (Return Merchandise Authorization) przed zwrotem Produktu, który stał się wadliwy w okresie obowiązywania gwarancji z przyczyny nieobjętej niniejszymi warunkami gwarancji. Aby uzyskać numer RMA, nabywca musi dostarczyć następujące informacje: i) Model produktu i numer seryjny; ii) Dowód zakupu; oraz iii) Opis usterki. Nabywca powinien przesłać wadliwy Produkt do Resideo na swój koszt, odpowiednio opakowany, aby zapobiec uszkodzeniu Produktu, wraz z RMA i dowodem zakupu, zgodnie z instrukcjami przedstawiciela działu obsługi klienta. Firma Resideo skontroluje i przestaje zwrócić Produkt, aby upewnić się, że jest on rzeczywiście wadliwy. Nabywca powinien dostarczyć firmie Resideo wszelkie dodatkowe informacje, których zażąda w uzasadnionym zakresie w celu potwierdzenia źródła usterki, w tym datę i miejsce instalacji, zastosowanie produktu, sposób działania, dokumentację konserwacyjną i tryb awaryjny. Jeśli firma Resideo uzna, że produkt jest wadliwy, podejmie decyzję o naprawie lub wymianie produktu, lub o uznaniu rachunku nabywcy kwotą odpowiadającą cenie zakupu produktu. Jeśli firma Resideo zdecyduje się na wymianę produktu, poniesie ona koszty wysyłki produktu zastępczego do nabywcy. O ile nie uzgodniono inaczej na piśmie, firma Resideo zniszczy wadliwy produkt. Jeżeli firma Resideo nie wykryje błędów w produkcie, ma prawo obciążyć nabywcę uzasadnionymi kosztami związanymi z badaniami rzekomej wady. Jeżeli nabywca pokryje z góry koszty wysyłki zwrótej firmy Resideo, firma Resideo zwróci nabywcy niewadliwy produkt, w przeciwnym razie firma Resideo zniszczy produkt.

Naprawy pozagwarancyjne

Na żądanie nabywcy Resideo przedstawi nabywcy wycenę kosztów naprawy każdego produktu, który nie jest objęty obowiązującym okresem gwarancji. Jeżeli Resideo uzna, że produkt nadal się do naprawy. Jeżeli nabywca zaakceptuje wycenę i przesła produkt do Resideo (proces jak opisano powyżej dla zwrotów pogwarancyjnych), Resideo naprawi produkt zgodnie z wyceną i zwróci naprawiony produkt nabywcy. Naprawiony Produkt będzie objęty gwarancją przez 90 dni od daty naprawy.

Różnorodność

Jeżeli jakiegokolwiek postanowienie niniejszych Warunków Gwarancji jest zabronione przez obowiązujące przepisy prawne, to takie postanowienie jest nieważne, ale pozostałe postanowienia pozostają w pełnej mocy i są skuteczne.

Certyfikat zgodności WE = XXXX-YYY-ZZZZ

DEKLARACJA ZGODNOŚCI UE

Niniejszym Sécurité Communications SAS oświadcza, że urządzenie radiowe typu R200H-N2 jest zgodne z dyrektywą 2014/53/UE. Pełny tekst deklaracji zgodności UE można przeczytać online pod następującym adresem: CE-DoC-Security-Request@resideo.com

Sécurité Communications SAS jest zarejestrowany w CITEO, numer referencyjny klienta 506931



CITEO



resideo
www.resideo.com

Komunikacja bezpieczeństwa SAS
1198 Avenue Maurice Donat
06250 Mougins, Francja

© 2021 Resideo Technologies, Inc. Wszystkie prawa zastrzeżone.
Znak towarowy Honeywell Home jest używany na podstawie licencji firmy Honeywell International, Inc.
Producentem tego produktu jest firma Resideo Technologies, Inc. i jej filia.

1. Introducere

Vă mulțumim pentru achiziționarea detectorului de căldură interconectat Resideo R200H-N2. Acest produs este potrivit pentru instalarea în interior în spații rezidențiale, inclusiv case de vacanță statice și rulote.

Acest manual conține informații importante de siguranță despre instalarea și funcționarea detectorului. Vă rugăm să citiți manualul cu atenție și să-l păstrați într-un loc sigur pentru referințe ulterioare.

2. Unde se instalează dispozitivul? (a se vedea pagina 2)

Consultați pagina 2 pentru îndrumări. Vă rugăm să vă asigurați că respectați și reglementările și orientările specifice fiecărei țări, cum ar fi: BS5839-6 britanic sau DIN14676 german. Dacă aveți îndoieli, verificați, de exemplu, contactând serviciul local de pompieri.

3. Unde nu trebuie instalat dispozitivul

- Într-un mediu cu risc de curenți de aer (de exemplu, în apropierea aparatelor de aer condiționat, a ventilatoarelor, a gurilor de ventilație).

NOTĂ: Pentru a evita contaminarea senzorului, detectorul de căldură trebuie scos de pe suport pe durata oricărei lucrări de construcție care implică praf sau resturi. Dacă acest lucru nu este posibil, orificiile de ventilație ale detectorului trebuie acoperite complet cu o pungă sau bandă de plastic viu colorată, pentru a reduce riscul de a fi lăsată acoperită la finalizarea lucrărilor. Când este acoperit, detectorul nu va detecta incendiul sau căldură, așa că îndepărtați învelişul când lucrarea este finalizată în fiecare zi și înlocuiți-l a doua zi dacă este necesar..

4. Instalare (a se vedea paginile 3-4)

Consultați paginile 3 și 4 pentru îndrumări.

AVERTISMENT: Detectorul este echipat cu o baterie sigilată permanent, care nu poate fi înlocuită și nu are în interior componente care pot fi reparate. Orice efort de a o deschide sau de a o repara implică risc de electrocutare sau defecțiune.

5. Activare (a se vedea pagina 4)

Este esențial să se activeze și să se testeze detectorul de căldură pentru o funcționare corectă înainte de a-l pune în funcțiune:

- Dacă trebuie să activați funcția de blocare a accesului neautorizat la dispozitiv, întrerupeți sau tăiați cilindrul mic ①.

- Consultați pagina 5. Instalați detectorul în suportul său de montare (②) și răsuțiți-l până când acesta face clic (③). Indicatoarele LED vor clipi o dată cu un sunet
- Întreg centrul suprafeței capacului reprezintă butonul de testare/silențiere. Apăsăți-l ferm timp de cel puțin 3 secunde (④). Detectorul va emite 3 semnale sonore scurte cu bliț LED în același ritm.
- Eliberați butonul. Este posibil ca detectorul să mai emită un semnal sonor timp de câteva secunde, confirmând că a fost activat.

6. Demontare (a se vedea pagina 4)

Consultați pagina 4, imaginea ⑤).

7. Practicați siguranța la incendiu

Dacă detectorul sună și nu ați apăsăat butonul de testare, acesta ar putea fi un avertisment al unei situații grave care necesită atenția dumneavoastră urgentă. **În cazul în care există un dubiu cu privire la cauza unei alerte, trebuie să presupuneți că alarma este cauzată de un incendiu real, iar casa trebuie evacuată.**

Prezentați tuturor sunetul detectorului de căldură și explicați-le ce presupune. Creați un plan de evacuare în familie, discutați-l cu toți membrii familiei și exersați-l în mod regulat. Determinați ieșirile din fiecare cameră, precum și o cale de evacuare de la fiecare ieșire către exterior. Învățați toți membrii casei să atingă ușa și să folosească o ieșire alternativă dacă ușa este fierbinte. Învățați membrii familiei cum să se târască de-a lungul podelei pentru a evita să fie sufocați de căldură și gaze nocive. Creați un loc de întâlnire sigur în afara clădirii.

8. Acțiuni recomandate atunci când a fost activat detectorul de căldură

Dați alarma strigând "Foc! Foc! Foc!" sau lovind obiecte metalice între ele. Evacuați cât mai repede posibil, folosind cea mai apropiată ieșire de incendiu. Nu este permisă oprirea pentru a examina incendiul sau pentru a recupera obiecte de valoare sau animale de companie. Folosiți ruta de evacuare pentru a-i scoate pe toți afară și întâlniți-vă într-un loc prestabilit. Închideți toate ușile deschise de-a lungul drumului și deschideți doar ușile prin care aveți nevoie să treceți. Cu dosul mâinii, verificați ușile și mânerul. Nu deschideți ușile dacă le simțiți fierbinți. Târâți-vă de-a lungul podelei dacă este mult fum, deoarece aerul și vizibilitatea vor fi mai bune.

Sunați la Departamentul de Pompieri de pe orice telefon după ce ați scos pe toată lumea din clădire. Dați numele și adresa dumneavoastră operatorului. Nu vă întoarceți în clădire pentru niciun motiv. Spuneți pompierilor când vin dacă mai este cineva înăuntru; ei vor putea găsi persoana mai repede și mai sigur decât dumneavoastră.

Găsiți un loc sigur pentru a aștepta pompierii. La sosirea acestora, încercați să le furnizați cât mai multe informații despre incendiu și despre structură.

Notă: Aceste orientări vă vor fi de ajutor în cazul unui incendiu, dar trebuie să respectați standardele de siguranță în caz de incendiu și să evitați situațiile riscante pentru a reduce riscul de incendiu.

9. Semnale vizuale și acustice

Mod Operațional	Semnal Vizual(flash)	Semnal Acustic(bip)	Descriere
Normal	1 x la 48 secunde	Fără	Dispozitivul funcționează corect
Test	1 x pe secundă (4 x)	1 x pe secundă (3 x) / pauză la 1,5 secunde	Dispozitivul se testează apăsând butonul de testare/silencing timp de 3 secunde
Alarmă pt. căldură	1 x pe secundă (4 x)	1 x pe secundă (3 x) / pauză de 1,5 secunde	Dispozitivul detectează căldură
Alarmă Silențioasă	1 x la 8 secunde	Fără	Dacă semnalul de alarmă este dezactivat, durează aproximativ 10 minute
Avertisment baterie goală	2 x la 48 secunde	1 x la 48 secunde	Bateria este descărcată
Avertizare silențioasă a bateriei descărcate	1 x la 48 secunde	Fără	Dacă avertismentul de baterie descărcată este dezactivat, mai durează aprox. 8-10 ore
Avertizare eroare senzor	2 x la 48 secunde	Fără	Senzorul nu funcționează corect
Alarmă Wireless	Fără	1 x pe secundă (3 x) / pauză la 1,5 secunde	Dispozitivul a primit o alarmă de la distanță de la un alt dispozitiv.

Avertisment sfârșitul funcționalității	3 x la 48 secunde	3 x la 48 secunde	Dispozitivul a ajuns la sfârșitul perioadei de funcționare
Interconectare wireless	Pornit Continuu	Fără	Dispozitivul trimite sau caută semnal wireless
CUM SĂ DEZACTIVAȚI SUNETUL ALARMEI			
Alarma/Baterie descărcată/Silențios defecțiune senzor	NUMAI DUPĂ CE AU FOST LUATE MĂSURILE RECOMANDATE		Apăsați butonul de testare/silențios a capacului timp de 3 secunde

În cazul în care detectorul nu funcționează, trebuie să solicitați sfatul producătorului.

10. Funcții wireless (vezi pagina 5)



Interconecțai-vă detectoarele

- Așezați detectoarele interconectate cât mai aproape posibil, la o distanță de cel mult 5 metri una de alta.
- Alegeți un detector interconectat ca Master. Apăsați de 3 ori butonul său de testare/silențiozitate. Lumina LED se va aprinde.
- Alegeți un alt detector interconectat ca Slave). Apăsați de 3 ori butonul de testare/silențiozitate al acestuia . Lumina LED se va aprinde.
- Așteptați câteva secunde până când dispozitivul Slave emite un semnal sonor și își stinge LED-ul, indicând că împerecherea în rețea a avut succes.
- Repețați pasul b) pentru conectarea mai multor alarme interconectate.

NOTĂ: utilizați întotdeauna același detector principal pentru a conecta alte detectoare de fum, căldură sau monoxid de carbon (CO) interconectate Resideo, acum și în viitor. Notați care detector interconectat din locuința dvs. este Master. Și puteți activa împerecherea numai atunci când placa de montare a fost instalată.

După ce detectorul principal intră în modul de interconectare pentru împerechere, acesta va ieși automat din modul de conectare în 40 de secunde, iar această perioadă de 40 de secunde va fi prelungită cu încă 40 de secunde după fiecare împerechere reușită. După ce toate detectoarele interconectate sunt

conectate, masterul poate ieși și manual prin apăsarea de trei ori a butonului de testare/silențiu, dacă dispozitivul master nu a ieșit încă din modul de împerechere.

Testați interconectarea

Țineți apăsat butonul test/silence.

Detectorul interconectat inițial va emite un semnal sonor continuu, iar LED-ul va clipi în același ritm. Celelalte detectoare interconectate din rețea vor recepționa semnalul după câteva secunde și vor emite un semnal sonor continuu fără ca LED-ul să clipească.

Resetarea conexiunii

- a) Scoateți produsul din placa din spate și veți auzi un semnal sonor în câteva secunde.
- b) Apăsăți X3 butonul de testare/silențiozitate și apăsați din nou o dată când lumina LED se aprinde.
- c) În timp ce lumina LED se stinge cu un semnal sonor, conexiunea a fost resetată cu succes.

Cum se oprește sonorul detectoarelor interconectate

Atunci când a fost activat un detector interconectat, găsiți detectorul interconectat de origine, care va fi cel care emite atât semnalul audio, cât și mesajul LED roșu. Opriiți sonorul acestui detector interconectat prin apăsarea butonului său de testare/silențios, iar în 40 de secunde detectoarele interconectate rămase vor reveni la starea de așteptare.

Notă: dacă apăsați butonul de testare/silențios pe unul dintre detectoarele interconectate, altul decât cel de origine, acestuia NU îi va fi oprit sonorul, detectoarele interconectate rămase vor continua să emită sunet până când detectorul principal este oprit.

11. Întreținere

Acest detector de căldură include o funcție de autotestare. În plus, vă recomandăm să testați manual detectorul de fum cel puțin o dată pe lună, apăsând butonul de testare/silențios. Dacă detectorul funcționează corect, acesta va emite un semnal sonor puternic. Din cauza sunetului puternic al alarmei, stați întotdeauna la cel puțin o lungime de braț de unitate atunci când testați. Dacă detectorul de căldură nu emite un avertisment acustic, trebuie înlocuit imediat. Pentru a îndepărta murdăria, praful sau resturile de pe detectorul de căldură, curățați-l cel puțin o dată pe lună. Aspirați ambele părți ale alarmei de căldură cu un aspirator cu perie moale. Pentru a curăța interiorul capacului superior, nu îl îndepărtați. Nu există piese în interiorul alarmei; nu încercați să o deschideți sau să o reparați. În cazul în care alarma prezintă simptome de uzură, trebuie înlocuită.

12. Avertismente

Acest detector de căldură este destinat doar utilizării în interior. Acest detector de căldură trebuie să fixat ferm pe tavan/perete conform instrucțiunilor pentru a evita rănirea. Detectorul de căldură nu trebuie vopsit sau acoperit.

Căldura excesivă, cum ar fi lumina soarelui sau focul, nu trebuie să ajungă la acest detector de căldură. Nu testați cu flacăra, deoarece acest lucru ar putea provoca un incendiu al detectorului de căldură și deteriorarea locuinței. Expunerea pe termen lung la frig sau căldură extremă, precum și la umiditate semnificativă, poate scurta durata de viață a bateriei. Perioadele lungi de alarmă vor epuiza bateria. Acest detector de căldură a fost construit folosind cele mai moderne proceduri de proiectare, materiale și fabricație pentru a reduce posibilitatea de contaminare cu praf, insecte și alți contaminanți. Cu toate acestea, deoarece este greu de eliminat în întregime acest risc, asigurați-vă că detectorul de căldură este curat și fără praf. Insectele sau pânzele de păianjen din jurul alarmei de fum trebuie îndepărtate cât mai curând posibil. Contaminarea se poate acumula în senzor în anumite circumstanțe, chiar și cu o curățare regulată, activând avertizarea. Detectorul de căldură trebuie înlocuit dacă se întâmplă acest lucru.

13. Specificații

Metoda de detectare	: Senzor termic
Alimentarea cu energie electrică	: Baterie etanșă 3 V DC (inclusă)
Durata de viață a bateriei	: 10 ani
Volumul sonor	: \geq 85 dB (A) la 3 metri
Sensibilitatea detectorului	: 54 - 70°C
Temperatura de funcționare	: 4°C - 50°C
Umiditate de funcționare	: 93%
Data înlocuirii	: A se vedea eticheta produsului (format " lună/an")
Indicator individual de alarmă	: Da
Funcția de reducere la tăcere a alarmei	: Da Timp de liniște: 10 minute
Avertizare de baterie descărcată	: Da
Funcția de tăcere a bateriei descărcate	: Da Timp de liniște: 10 ore
Instalare în vehicule de cazare pentru agrement	: Da
Locul de montare	: Plafon sau perete
Interconectabil	: Da
Interconectare	: Maximum 12 alarme
Frecvență fără fir	: 868 MHz
Puterea TX	: 8dbm
Conform cu	: BS 5446-2:2003
Greutate	: 148 g

Dimensiunea produsului

: ø 104 x 56,3 mm

14. Service și contact

Pentru întrebări legate de instalarea, utilizarea sau funcționarea acestui produs, vă rugăm să vizitați www.resideo.com. Vă rugăm să rețineți că, deși s-au depus toate eforturile pentru a asigura acuratețea acestei publicații, nu poate fi acceptată nicio responsabilitate pentru erori sau omisiuni. Datele și legislația se pot modifica, prin urmare, este esențial să obțineți copii ale celor mai recente reglementări, standarde și orientări emise. Această publicație nu este destinată să servească drept bază pentru un contract.

15. Eliminarea produsului și respectarea reglementărilor



Acest produs este în conformitate cu Directiva 2002/96/CE privind deșeurile de echipamente electrice și electronice (DEEE). La sfârșitul duratei de viață a unității, eliminați-o în conformitate cu cerințele locale. Deoarece este un deșeu electronic și conține o baterie, trebuie eliminat separat de gunoiul menajer.



Acest detector de căldură este certificat de BSI în conformitate cu standardul european BS-5446-2:2003, cu numărul de identificare 0003. Acesta este conform cu Directiva privind siguranța generală a produselor (DSGP), Directiva privind compatibilitatea electromagnetică (EMC), Directiva privind restricționarea substanțelor periculoase (RoHS) și Directiva privind echipamentele radio (RED).

16. Notă

Scopul acestui detector de căldură este de a vă avertiza cu privire la un incendiu potențial periculos. Nu este destinat să rezolve o problemă de incendiu sau să localizeze sau să localizeze un incendiu. Resideo nu este obligată să plătească pentru nicio investigație sau apel de service în legătură cu incendiul efectuată ca răspuns la o alarmă.

17. POLITICILE DE GARANȚIE DE 10 ANI A RESIDEO

R100C-1, R200C-1, R200C-2, R200C-3, R200C-N1, R200C-N2, R200C-N3, R200H-N1, R200H-N2, R200S-1, R200S-2, R200S-3, R200S-N1, R200S-N2, R200S-N3, R200ST-N1, R200ST-N2, R200C2-A, R200C2-A-UK, R200C2-B, R200C2-E.

Beneficiarul prezentei garanții

Această garanție limitată este oferită de către membrul grupului de companii Resideo Technologies, Inc. ("Resideo") care vine bunăvoința clientului său direct ("Cumpărător"). Această garanție nu este extinsă de către Resideo către clientul sau utilizatorul final al bunurilor. Resideo se așteaptă ca Cumpărătorul să ofere clienților săi o garanție comparabilă cu cea pe care Resideo o oferă Cumpărătorului prin prezent. Acest lucru nu modifică obligațiile legale ale Resideo față de consumatori în calitate de producător al produselor. Resideo își păstrează dreptul, la discreția sa, de a modifica acești Termeni de garanție și articolele acoperite de aceștia. Orice modificare a acestor Termeni de garanție se va aplica exclusiv Produselor vândute după intrarea în vigoare a modificării.

Garanția Resideo

Pentru o perioadă de 120 de luni de la data de producție înscrisă pe produs, Resideo garantează că produsele nu vor avea defecte de materiale și manoperă și vor respecta standardele relevante. În cazul în care orice Produs devine defect în timpul perioadei de garanție corespunzătoare pentru o cauză care nu este enumerată mai jos, Resideo va repara sau va înlocui gratuit Produsul cu un produs nou sau recondiționat, la discreția sa, sau va credita în contul Cumpărătorului prețul plătit pentru Produs. Resideo nu va fi răspunzător pentru taxele asociate cu dezințalarea și reinstalarea Produsului, deplasarea sau orice alte costuri suportate de Cumpărător.

Excluderi din garanție

Această garanție este o garanție extinsă a producătorului și, în măsura în care este permisă de lege, înlocuiește toate celelalte garanții și condiții exprese sau implicite, inclusiv cele de vandabilitate sau de adevărate la un anumit scop. Resideo nu va avea nicio obligație în temeiul acestei garanții sau în alt mod decât: i) produsul nu este instalat în conformitate cu instrucțiunile de instalare ale Resideo și cu standardele de instalare aplicabile, nu este utilizat în scopul prevăzut și în conformitate cu instrucțiunile de utilizare ale Resideo, nu este întreținut în conformitate cu instrucțiunile de îngrijire și întreținere ale Resideo sau este modificat (inclusiv modificarea oricărui număr de serie), întreținut sau reparat de către o altă persoană decât Resideo/Centrul de service/reparații autorizat Resideo; ii). Deteriorarea este cauzată de evenimente exterioare, cum ar fi fulgere, supratensiuni, incendii, inundații, acte ale naturii sau de natură sau calitatea apei, sau este cauzată de o utilizare necorespunzătoare sau de vandalism; sau iii) un defect nu este rezultatul unor materiale sau de o manieră de calitate inferioară. iv) Această garanție nu acoperă bateria interschimbabilă utilizată în R200C2-A, R200C2-A-UK, R200C2-B, R200C2-E. Această garanție exclude costul bunurilor consumabile (cum ar fi bateriile), verificările de întreținere și ajustările, cum ar fi calibrarea

produsului, care pot fi necesare în conformitate cu instrucțiunile de utilizare și întreținere a produsului.

Retururile și reparațiile

Cumpărătorul trebuie să contacteze serviciul clienți Resideo pentru a obține un număr de autorizație de returnare a mărfii (RMA) înainte de a returna orice Produs care devine defect în timpul termenului de garanție aplicabil pentru o cauză care nu este acoperită de acești Termeni de garanție. Pentru a obține un număr RMA, cumpărătorul trebuie să furnizeze următoarele informații: i) Modelul și numărul de serie al produsului; ii) Dovada achiziției; și iii) Descrierea defecțiunii. Cumpărătorul trebuie să expedieze Produsul defect la Resideo pe cheltuiela sa, învelit corespunzător pentru a preveni deteriorarea Produsului, împreună cu RMA și dovada de cumpărare, în conformitate cu instrucțiunile reprezentantului serviciului de asistență clienți. Resideo va inspecta și va testa Produsul returnat pentru a se asigura că acesta este de fapt defect. Cumpărătorul trebuie să furnizeze Resideo orice informații suplimentare solicitate în mod rezonabil pentru a justifica cauza defectului, inclusiv data și locul de instalare, aplicația Produsului, metoda de funcționare, înregistrările de întreținere și modul de defecțiune. În cazul în care Resideo consideră că Produsul este defect, Resideo va alege dacă să repare sau să înlocuiască Produsul, sau dacă să crediteze costul Cumpărătorului pentru prețul de achiziție al Produsului. În cazul în care Resideo alege să înlocuiască Produsul, Resideo va suporta costul trimiterii Produsului de înlocuire către Cumpărător. Cu excepția cazului în care se convine în scris, Resideo va distruge orice Produs defect. În cazul în care Resideo nu descoperă o problemă la Produs, Resideo are dreptul de a percepe de la Cumpărător costurile rezonabile asociate cu examinarea presupusului defect. În cazul în care Cumpărătorul plătește în avans cheltuielile de transport de returnare ale Resideo, Resideo va returna Cumpărătorului Produsul care nu prezintă defecte; în caz contrar, Resideo va distruge Produsul.

Din Reparații în afara garanției

La cererea Cumpărătorului, Resideo va furniza Cumpărătorului o ofertă pentru cheltuielile de reparație a oricărui Produs care nu este acoperit de termenul de garanție aplicabil, dacă Resideo consideră că Produsul poate fi reparat. În cazul în care Cumpărătorul acceptă oferta și trimite Produsul la Resideo (produsul descris mai sus pentru returnare în garanție), Resideo va repara Produsul în conformitate cu oferta și va returna Produsul reparat Cumpărătorului. Produsul reparat va fi garantat timp de 90 de zile de la data reparației.

Diverse

În cazul în care orice prevedere a acestor Termeni de garanție este interzisă de legislația aplicabilă, acea prevedere va fi nulă și nevalabilă, dar celelalte prevederi vor continua să fie în vigoare și să producă efecte depline.

Certificat de conformitate CE = XXXX-YYY-ZZZZZZ

DECLARAȚIE DE CONFORMITATE UE

Prin prezenta, Sécurité Communications SAS declară că echipamentul radio de tip R200H-N2 este în conformitate cu Directiva 2014/53/UE. Textul integral al declarației de conformitate UE este disponibil la următoarea adresă de internet: CE-DoC-Security-Request@resideo.com

Sécurité Communications SAS este înregistrată la CITEO, referință client 506931.



resideo
www.resideo.com

© 2021 Resideo Technologies, Inc. Toate drepturile rezervate.

Marca comercială Honeywell Home este utilizată sub licență de la Honeywell International, Inc. Acest produs este fabricat de Resideo Technologies, Inc. și de filiala sa.



Comunicații de securitate SAS
1198 Avenue Maurice Donat
06250 Mougins, Franța

1. Úvod

Ďakujeme, že ste si zakúpili požiarny hlásič Resideo R200H-N2, prepojitelný s inými detektormi radu R200. Hlásič je vhodný pre inštaláciu do vnútorných priestorov (nie vonkajších) v domoch a domácnostiach, rekreačných domoch a karavanoch.

Táto príručka obsahuje dôležité bezpečnostné informácie o inštalácii a prevádzke hlásiča. Pozorne si príručku prečítajte a uložte ju na bezpečnom mieste pre budúcu potrebu.

2. Kam zariadenie nainštalovať? (pozri stranu 2)

Pokyny nájdete na strane 2. Dbajte na to, aby ste dodržiavali aj predpisy a usmernenia špecifické pre danú krajinu, ako napr.: Britský BS5839-6 alebo nemecký DIN14676. V prípade pochybností si to overte, napríklad u miestneho hasičského zboru.

3. Kam zariadenie neinštalovať

- V prostredí s rizikom prievanu (napr. v blízkosti klimatizácie, ventilátorov, vetracích otvorov)

POZNÁMKA: Počas trvania akejkoľvek stavebnej činnosti, pri ktorej sa vyskytuje prach alebo nečistoty, by mal byť tepelný hlásič demontovaný, aby sa zabránilo znečisteniu snímača. Ak to nie je možné, úplne zakryte prieduchy hlásiča plastovým vreckom alebo páskou. Zakrytý hlásič nereaguje na nárast teploty - preto ho na konci každého dňa odkryte.

4. Inštalácia (pozri strany 3-4)

Pokyny nájdete na stranách 3 a 4.

UPOZORNENIE: Hlásič je vybavený trvalo uzavretou, nevymeniteľnou batériou a vo vnútri sa nenachádzajú žiadne opraviteľné komponenty. Pri akejkoľvek snahe o jeho otvorenie alebo opravu, hrozí riziko úrazu elektrickým prúdom alebo poruchy.

5. Aktivácia (pozri stranu 4)

Pred uvedením požiarného hlásiča do prevádzky, je potrebné ho aktivovať a otestovať správnu funkciu:

- Ak potrebujete aktivovať funkciu uzamknutia proti neoprávnenej manipulácii, odloňte alebo odrežte malý valček (1).
- Nainštalujte hlásič do montážnej konzoly (2) a otáčajte ním, kým nezacvakne (3). Indikátory LED raz zablikajú a ozve sa zapípnutie.

- Celá plocha krytu hlásiča je testovacím tlačidlom/tlačidlom stíšenia alarmu. Pevne ho stlačte aspoň na 3 sekundy (4). Hlásič vydá 3 krátke pípnutia s blikaním LED kontrolky rovnakým tempom.
- Uvoľnite tlačidlo. Hlásič môže ešte niekoľko sekúnd pípať, čím potvrdí, že bol aktivovaný.

6. Demontáž hlásiča (pozri stranu 4)

Pozrite si stranu 4, obrázok 5).

7. Cvičenie požiarnej bezpečnosti

Ak sa spustí alarm a vy ste nestlačili testovaciu tlačidlo, môže to byť varovanie pred vážnou situáciou, ktorá si vyžaduje vašu naliehavú pozornosť. **Ak existuje akýkoľvek spor o príčine poplachu, malo by sa predpokladať, že poplach je spôsobený skutočným požiarom a dom by sa mal evakuovať.**

Všetkých zoznámte so zvukom tepelného hlásiča a vysvetlite, čo znamená. Vytvorte rodinný únikový plán, prediskutujte ho so všetkými členmi rodiny a pravidelne ho precvičujte. Určite východy z každej miestnosti, ako aj únikovú cestu z každého východu do vonkajšieho prostredia. Naučte všetkých členov domácnosti dotýkať sa dverí a používať náhradný východ, ak sú dvere horúce. Naučte členov rodiny, ako sa plaziť po podlahe, aby zostali pod teplom a nebezpečnými plynmi. Vytvorte bezpečné miesto na stretnutie mimo budovy.

8. Doporučenie, ako postupovať pri aktivácii požiarneho alarmu

Vyhláste poplach krikom "Horí! Horí! Horí!" alebo búchaním kovovými predmetmi o seba. Čo najskôr sa evakuujte najbližším požiarnym východom. Zastavenie sa na preskúmanie požiaru alebo nájdenie cennosti alebo domácich zvierat nie je povolené. Použite únikovú cestu, aby ste všetkých dostali von a stretli sa na vopred určenom mieste. Zatvorte všetky otvorené dvere pozdĺž únikovej cesty a otvárajte len tie dvere, cez ktoré sa potrebujete dostať. Chrbtom ruky skontrolujte dvere a kľučky. Neotvárajte dvere, ak sú na pocit horúce. Ak je veľa dymu, plazte sa po podlahe, pretože vzduch a viditeľnosť budú lepšie. Po tom, ako všetkých dostanete z budovy, zavolajte z akéhokoľvek telefónu hasičský zbor. Operátorovi oznámte svoje meno a adresu. Do budovy sa z akéhokoľvek dôvodu nevracajte. Po príchode požiarnikov im povedzte, či je ešte niekto vo vnútri; budú môcť nájsť osobu rýchlejšie a bezpečnejšie ako vy. Nájmite si bezpečné miesto, kde počkáte na požiarnikov. Po ich príchode sa im pokúste poskytnúť čo najviac informácií o požari a stavbe.

Poznámka: Tieto pokyny vám pomôžu v prípade požiaru, ale najlepším spôsobom ako požiaru predísť, je dodržiavať zákony o požiarnej bezpečnosti a vyhýbať sa rizikovým situáciám, aby ste znížili riziko vzniku požiaru.

9. Vizualne a akustické signály

Prevádzkový režim	Vizuálny signál (bliknutie)	Akustický signál (pípnutie)	Popis
Normálny	1x za 48 sekúnd	Žiadny	Zariadenie funguje správne
Testovací	1x za sekundu (4x)	1 x za sekundu (3 x) / pauza 1,5 sekundy	Zariadenie sa testuje stlačením tlačidla test/stiženie po dobu 2 sekúnd
Alarm vyvolaný rastúcou teplotou	1x za sekundu (4x)	1 x za sekundu (3 x) / pauza 1,5 sekundy	Zariadenie deteguje rastúcu teplotu
Stižený alarm	1x za 8 sekúnd	Žiadny	Signál alarmu bol tlačidlom stíšený, trvá cca. 10 minút
Upozornenie na slabú batériu	2 x za 48 sekúnd	1 x za 48 sekúnd	Batéria je slabá
Stižené upozornenie na slabú batériu	1 x za 48 sekúnd	Žiadny	Upozornenie na slabú batériu bolo tlačidlom stíšené, trvá cca 8 -10 hodín
Upozornenie na poruchu senzora	2 x za 48 sekúnd	Žiadny	Senzor nefunguje správne
Prevzatý alarm	Žiadny	1 x za sekundu (3 x) / pauza 1,5 sekundy	Zariadenie prijalo vzdialený alarm z iného detektora alebo hlásiča
Upozornenie na koniec životnosti	3 x za 48 sekúnd	3 x za 48 sekúnd	Zariadenie dosiahlo koniec životnosti.
Prepojenie s inými detektormi	Nepretržitý	Žiadny	Zariadenie vysielalo alebo hľadá bezdrôtový signál
AKO STÍŠIŤ ZVUK ALARMU			
Stíšený alarm/slabá batéria/porucha senzora	AŽ PO PRIJATÍ ODPORÚČANÝCH OPATRENÍ		Stlačte celoplošné tlačidlo (kryt hlásiča) na 2 sekundy

Ak hlásič prestane fungovať, mali by ste sa poradiť s výrobcom.

10. Bezdrôtové funkcie (pozrite stranu 5)



Vzájomné prepojenie detektorov/hlásičov

- Umiestnite vzájomne prepojiteľné hlásiče/detektory čo najbližšie, nie ďalej ako 5 metrov od seba.
- Vyberte jeden prepojiteľný hlásič/detektor ako hlavný (Master). Stlačte 3-krát tlačidlo Test/ Stiženie. LED kontrolka sa rozsvieti.
- Vyberte ďalší prepojiteľný detektor/hlásič ako podružný (Slave). Stlačte 3-krát tlačidlo Test/ Stiženie. LED kontrolka sa rozsvieti.

- d) Počkajte niekoľko sekúnd, kým podružný detektor pípne a zhasnú jeho LED, čo znamená úspešné spárovanie siete.
- e) Opakujte krok b) pre pripojenie viacerých vzájomne prepojiteľných detektorov/hlásičov.

POZNÁMKA: Na pripojenie ďalších prepojených hlásičov dymu, tepla alebo oxidu uhoľnatého (CO) Resideo vždy používajte rovnaký hlavný hlásič, a to teraz aj v budúcnosti. Zapište si, ktorý prepojený hlásič vo vašej domácnosti je hlavný. A párovanie môžete povoliť iba vtedy, keď je nainštalovaná montážna doska.

Hlavný detektor/hlásič ukončí režim párovania automaticky po 40 sekundách a táto 40 sekundová doba sa po každom úspešnom párovaní predĺži o ďalších 40 sekúnd. Potom, čo sú všetky potrebné detektory prepojené, je možné párovací režim na hlavnom detektore ukončiť trojitým stisnutím tlačidla TEST/STÍŠENIE, ak hlavný detektor režim párovania ešte sám neukončil.

Testovanie vzájomného preporenia

Stisnite a podržte stlačené tlačidlo TEST/STÍŠENIE.

Hlavné zariadenie bude nepretržite pípať a LED dióda bude blikať rovnakým tempom.

Ostatné hlásiče a detektory pripojené do siete prijímú signál po niekoľkých sekundách a budú pípať nepretržite bez blikania LED diódy.

Reset preporenia

- a) Vyberte hlásič z montážnej konzoly a o niekoľko sekúnd budete počuť pípnutie.
- b) 3x stlačte tlačidlo TEST/STÍŠENIE a keď sa LED kontrolka rozsvieti, stlačte ešte raz.
- c) Keď LED kontrolka zhasne a zapípa, spojenie bolo úspešne resetované.

Ako hlásiče a detektory preporené v sieti stíšiť

Nájdite detektor alebo hlásič, ktorý je pôvodcom vyhlásenia poplachu – vydáva zvukový signál a svieti červená kontrolka. Stíšte tento detektor alebo hlásič stisnutím tlačidla TEST/STÍŠENIE a počas 40 sekúnd sa ostatné vzájomne preporené detektory alebo hlásiče vrátia do pohotovostného režimu.

Poznámka: ak stisnete tlačidlo TEST/STÍŠENIE na niektorom inom preporenom zariadení než je pôvodca vyhlásenia poplachu, zvuk tohto detektora alebo hlásiča sa nevypne a všetky ostatné preporené detektory alebo hlásiče budú naďalej vydávať zvukový signál (pokiaľ nestíšite pôvodcu alarmu).

11. Údržba

Tento tepelný hlásič je vybavený samotestovacou funkciou.. Okrem toho odporúčame aspoň raz za mesiac hlásič manuálne otestovať stlačením tlačidla test/silence (testovať/stlmiť). Odporúčame detektor manuálne otestovať raz za mesiac stisnutím krytu hlásiča (tlačidlo TEST/ STÍŠENIE). Ak hlásič funguje správne, vydá hlasný zvukový signál. Vzhľadom na hlasitosť signálu stojte pri testovaní vždy aspoň na dĺžku paže od zariadenia. Ak hlásič nevydáva zvukový výstrah, treba ho ihneď vymeniť. Ak chcete z

hlásiča odstrániť nečistoty, prach alebo úlomky, čistite ho aspoň raz za mesiac. Vysajte obe strany hlásiča vysávačom s mäkkou kefou. Horný kryt kvôli čisteniu neodstraňujte. Vo vnútri hlásiča sa nenachádzajú žiadne použiteľné časti; nepokúšajte sa ho otvárať ani opravovať. Ak hlásič vykazuje príznaky poškodenia, je potrebné ho vymeniť.

12. Upozornenia

Tento tepelný požiarly hlásič je určený len na použitie v interiéri. Tento hlásič musí byť pevne pripevnený k stropu/stene podľa návodu na inštaláciu, aby nedošlo k zraneniu. Hlásič by nemal byť natretý ani zakrytý.

Hlásič by nemal byť vystavený nadmerným zdrojom tepla ako je slnečné svetlo, oheň alebo iné zdroje tepla. Netestujte ho pomocou plameňa - mohlo by prísť k vznieteniu hlásiča a následnému poškodeniu domu. Dlhodobé vystavenie veľmi nízkym alebo vysokým teplotám a najmä nadmernej vlhkosti, môže výrazne skrátiť životnosť batérie. Dlhšia doba trvania poplachu vyčerpá batériu. Tento hlásič bol skonštruovaný s použitím najmodernejšieho designu, materiálov a výrobných postupov, aby sa minimalizovala možnosť kontaminácie prachom, hmyzom a ďalšími nečistotami. Toto riziko však nejde úplne vylúčiť, preto udržiajte zariadenie v čistote a bez prachu. Akýkoľvek hmyz alebo pavučiny v blízkosti hlásiča je potrebné okamžite odstrániť. V senzore sa môže za určitých okolností i pri bežnom čistení nahromadiť kontaminácia, ktorá aktivuje alarm – v tomto prípade je nutné hlásič vymeniť.

13. Špecifikácie

Metóda detekcie	: Tepelný snímač
Napájanie	: Zabudovaná batéria 3 V DC (súčasťou dodávky)
Životnosť batérie	: 10 rokov
Hlasitosť alarmu	: ≥ 85 dB (A) na 3 metre
Reakcia na teplo	: 54 - 70°C
Prevádzková teplota	: 4°C - 50°C
Prevádzková vlhkosť	: 93 %
Dátum výmeny	: Pozri štítkov výrobku (formát "mm rrrr")
Funkcia stišenia alarmu	: Áno Čas stišenia: 10 minút
Upozornenie na slabú batériu	: Áno
Funkcia stišenia upozornenia na slabú batériu	: Áno Čas stišenia: 10 hodín
Inštalácia v karavanoch	: Áno
Miesto montáže	: Strop alebo stena
Prepojiteľný s inými detektormi R200	: Maximálne 12 hlásičov
Frekvencia bezdrôtového prenosu	: 868MHz
Výkon TX	: 8dbm

Je v súlade s	: BS 5446- 2: 2003
Hmotnosť	: 148 g
Rozmery výrobku	: ø 104 x 56,3 mm

14. Servis a kontakt

Otázky týkajúce sa inštalácie, používania alebo prevádzky tohto výrobku nájdete na adrese www.resideo.com. Majte na pamäti, že aj keď bolo vynaložené maximálne úsilie na zabezpečenie presnosti tejto publikácie, nie je možné prevziať zodpovednosť za chyby alebo opomenutia. Údaje a právne predpisy sa môžu meniť, preto je veľmi dôležité, aby ste si zaobstarali kópie najnovšie vydaných predpisov, noriem a smerníc. Táto publikácia nemá slúžiť ako podklad pre uzatvorenie zmluvy.

15. Likvidácia a dodržiavanie predpisov



Tento výrobok je v súlade so smernicou 2002/96/ES o odpade z elektrických a elektronických zariadení (WEEE). Po skončení životnosti prístroja ho zlikvidujte v súlade s miestnymi požiadavkami. Keďže ide o elektronický odpad a obsahuje batériu, mal by sa likvidovať oddelene od domáceho odpadu.



Tento tepelný hlásič je certifikovaný spoločnosťou BSI podľa európskej normy BS-5446-2:2003 s identifikačným číslom 0003. Vyhovuje smernici o všeobecnej bezpečnosti výrobkov (GPSD), smernici o elektromagnetickej kompatibilite (EMC), smernici o obmedzení používania určitých nebezpečných látok (RoHS) a smernici o bezdrôtových zariadeniach (RED).

16. Zrieknutie sa zodpovednosti

Tento požiarny hlásič je určený na upozornenie vzniku potenciálne smrteľného požiaru. Nie je v žiadnom prípade určený k eliminácii požiaru alebo k určeniu zdroja požiaru. Spoločnosť Resideo neuhrádza náklady na vyšetrovanie požiaru ani na servisný výjazd, ktorý by bol prevedený alebo dohodnutý v reakcii na aktiváciu alarmu.

17. Záručná politika spoločnosti RESIDEO na 10 rokov

R100C-1, R200C-1, R200C-2, R200C-3, R200C-N1, R200C-N2, R200C-N3, R200H-N1, R200H-N2, R200S-1, R200S-2, R200S-3, R200S-N1, R200S-N2, R200S-N3, R200ST-N1, R200ST-N2, R200C2-A, R200C2-A-UK, R200C2-B, R200C2-E.

Príjemca tejto záruky

Táto obmedzená záruka sa poskytuje priamym zákazníkom ("kupujúcim") členom, ktorí predávajú produkty skupiny spoločnosti Resideo Technologies, Inc ("Resideo"). Resideo neposkytuje túto záruku spotrebiteľovi ani koncovému užívateľovi produktu. Resideo očakáva, že kupujúci poskytne svojim zákazníkom rovnaké záruky, ako poskytuje Resideo kupujúcemu. Tým nie sú dotknuté žiadne zákonné povinnosti, ktoré môže Resideo ako výrobca produktu prevziať voči spotrebiteľom. Resideo si vyhradzuje právo podľa vlastného uváženia zmeniť tieto Záručné podmienky a produkty, na ktoré sa vzťahujú tieto Záručné podmienky. Akékoľvek zmeny týchto záručných podmienok sa vzťahujú iba na produkty predané po dátume zmeny.

Záruka Resideo

Resideo ručí za to, že výrobok bude bez chýb materiálu a spracovania do 120 mesiacov od dátumu výroby a že bude spĺňať príslušné špecifikácie. Ak sa niektorý produkt počas príslušnej záručnej doby poškodí z dôvodu, ktorý nie je vylúčený nižšie, spoločnosť Resideo na základe vlastného uváženia buď opraví alebo bezplatne vymení za nový alebo repasovaný výrobok, alebo pripíše zaplatenú cenu na účet kupujúceho pre produkt. Resideo nezodpovedá za žiadne náklady a cestovné náklady kupujúceho na demontáž a opätovnú inštaláciu produktu alebo akékoľvek iné výdavky.

S výnimkou záruky

Táto záruka je rozšírenou zárukou výrobcu a nahrádza všetky ostatné výslovne alebo implicitné záruky a podmienky v rozsahu povolenom zákonom, vrátane záruk a podmienok, ktoré sú v úspechovej kvalite alebo sú vhodné na konkrétny účel. Resideo nemá žiadnu povinnosť v rámci tejto záruky alebo inak, ak: i) Produkt nie je nainštalovaný v súlade s inštaláčnymi pokynmi spoločnosti Resideo a platnými inštaláčnymi normami, nie je používaný na účel, na ktorý je navrhnutý, a v súlade s pokynmi pre užívateľa spoločnosti Resideo alebo nie je udržiavaný v súlade s pokynmi spoločnosti Resideo pre starostlivosť a údržbu alebo je zmenený (vrátane zmeny akéhokoľvek sériového čísla), servisovaný alebo opravovaný kýmkoľvek iným ako Resideo/ autorizovaný servis Resideo/ Stredisko opráv.ii) Škoda je spôsobená vonkajšími udalosťami, ako sú blesky, prepätia, požiar, povodne, prírodné javy a podobne alebo kvalita vody, alebo je spôsobený nesprávnym používaním alebo vandalizmom; alebo iii) Chyba nie je spôsobená chybným materiálom alebo spracovaním.iv) Táto záruka sa nevzťahuje na vymeniteľnú batériu používanú v modeloch R200C2-A, R200C2-A-UK, R200C2-B, R200C2-E. Záruka nepokrýva náklady na výmenu spotrebného materiálu (ako sú

batérie), kontroly údržby a úpravy, ako je kalibrácia produktu, ktorá môže byť potrebná podľa pokynov na používanie a údržbu produktu.

Vrátenie a opravy

Pred vrátením akéhokoľvek produktu, ktorý sa z nejakej dôvody stal chybným počas príslušnej záručnej doby, ktoré nie sú vylúčené z týchto záručných podmienok, Kupujúci musí kontaktovať zákaznícky servis Resideo, aby získal autorizačné číslo pre vrátenie tovaru (RMA). Na získanie čísla RMA musí kupujúci poskytnúť: i) Typové a sériové číslo produktu, ii) Doklad o kúpe, iii) Popis závady. Kupujúci zašle chybný produkt spolu s RMA a dokladom o kúpe spoločnosti Resideo na vlastné náklady v súlade s pokynmi zákazníckeho servisu Resideo a riadne ho zabalí, aby nedošlo k poškodeniu produktu. Resideo otestuje vrátený produkt, aby overil, či nie je chybný. Na žiadosť Residea Kupujúci poskytne dodatočné informácie, ktoré môže spoločnosť Resideo odovodať požadovať na overenie príčiny chyby, vrátane dátumu a miesta inštalácie, aplikácia produktu, spôsob prevádzky, záznamy o údržbe a poruchový režim. Ak spoločnosť Resideo zistí, že Produkt je chybný, spoločnosť Resideo rozhodne, či Produkt opraví alebo vymení, alebo pripíše kúpnu cenu Produktu na účet Kupujúceho. Ak sa spoločnosť Resideo rozhodne produkt vymeniť, odosle náhradný produkt kupujúcemu a spoločnosť Resideo bude znášať náklady. Ak nie je písomne dohodnuté inak, spoločnosť Resideo zničí všetky chybné produkty, ktoré určí. Ak Resideo nezistí chybu na produkte, Resideo si vyhradzuje právo účtovať kupujúcemu primeraný poplatok za prešetrenie závad. Pokiaľ kupujúci zaplatí spoločnosti Resideo náklady na vrátenie produktu vopred, spoločnosť Resideo vráti bezchybný produkt kupujúcemu v opačnom prípade Resideo zničí produkt.

Opravy mimo záruku

Na žiadosť kupujúceho poskytne Resideo kupujúcemu cenovú ponuku na opravu akéhokoľvek výrobku mimo platnú záručnú dobu, pokiaľ si Resideo myslí, že takéto produkty je možné opraviť. Ak kupujúci prijme cenovú ponuku a zašle Produkt spoločnosti Resideo (podľa rovnakého postupu ako pri vrátení v rámci záruky), spoločnosť Resideo produkt opraví v súlade s cenovou ponukou a opravený produkt vráti Kupujúcemu. Na opravený výrobok sa vzťahuje záruka 90 dní od dátumu opravy.

Rôzne druhy

Pokiaľ je akékoľvek časť týchto záručných podmienok v rozpore s platnými zákonom, príslušná časť bude neplatná, ale zvyšok záručných podmienok je stále plne platný.

ES osvedčenie o zhode = XXXX-YYY-ZZZZ

VYHLÁSENIE O ZHODE EÚ

Spoločnosť Sécurité Communications SAS týmto vyhlasuje, že bezdrôtové zariadenie typu R200H-N2 je v súlade so smernicou 2014/53/EÚ. Plné znenie EÚ vyhlásenia o zhode je k dispozícii na tejto e-mailovej adrese: CE-DoC-Security-Request@resideo.com

Spoločnosť Sécurité Communications SAS je registrovaná v CITEO, číslo klienta 506931

CITEO

CE



Security Communications SAS
1198 Avenue Maurice Donat
06250 Mougins, France



© 2021 Resideo Technologies, Inc. Všetky práva vyhradené.

Ochranná známka Honeywell Home sa používa na základe licencie spoločnosti Honeywell International, Inc.

Tento produkt vyrába spoločnosť Resideo Technologies, Inc. A jej pobočka

1. Вступ

Дякуємо за покупку сигналізатора вогню з синхронізацією Resideo R200H-N2. Цей продукт підходить для внутрішньої установки в житлових приміщеннях, включаючи дачі та фургони. У цьому посібнику міститься важлива інформація з техніки безпеки щодо монтажу та експлуатації сигналізації. Уважно прочитайте цей посібник та збережіть його для використання у майбутньому.

2. Де встановлювати прилад? (див. Сторінку 2)

Зверніться до сторінки 2 за інструкціями. Переконайтеся, що ви також дотримуетесь місцевих правил і норм, наприклад: Британських BS5839-6 або Німецьких DIN14676. У разі сумнівів ви можете звернутися, наприклад, до місцевої пожежної служби.

3. Де не можна встановлювати прилад

- В умовах, де наявний ризик протягів (наприклад, поруч із кондиціонерами, вентиляторами, вентиляційними отворами)

ПРИМІТКА. Щоб уникнути забруднення датчика, під час будь-яких будівельних робіт, пов'язаних з пилом або сміттям, сигналізатор вогню слід знімати з кріплення. Якщо це неможливо, вентиляційні отвори сигналізатору повинні бути повністю закриті яскравим поліетиленовим пакетом або стрічкою, щоб зменшити ризик того, що вони залишаться накритими після закінчення робіт. Якщо датчик накритий, сигналізація не може виявити тепло, тому знімайте покриття щоразу після завершення роботи та за потреби замінійте його наступного дня.

4. Монтаж (див. Сторінки 3-4)

Зверніться до сторінки 3 та 4 у якості інструкції.

ЗАСТЕРЕЖЕННЯ Сигналізатор містить герметичну незамінну батарею і не містить всередині деталей, що підлягають технічному обслуговуванню. Будь-яка спроба відкрити або відремонтувати її створює ризик ураження електричним струмом чи виникнення несправності.

5. Запуск (див. Сторінку 4)

Перед запуском в експлуатацію сигналізатора вогню необхідно запустити та протестувати щодо правильного функціонування:

- Якщо вам потрібно активувати функцію захисту від несанкціонованого доступу, відламайте або відріжте маленький циліндр ①.

- Зверніться до сторінки 5. Встановіть сигналізацію в монтажну консоль (2) та закручіть поки не відчуєте клацання (3). Світлові індикатори один раз загоряться і подадуть звуковий сигнал.
- Центральна поверхня кришки сигналізації є кнопкою управління/відключення. Потримайте кнопку натисненою протягом щонайменше 3 секунд (4). Сигналізація видасть 3 короткі гудки із спалахами індикаторів у тому ж темпі.
- Відпустіть кнопку. Сигналізація може подавати звуки ще кілька секунд, підтверджуючи, що вона активована.

6. Демонтаж (див. Сторінку 4)

Зверніться до сторінки 4, малюнок 5).

7. Потренуйте протипожежні заходи

Якщо звучить сигнал тривоги та ви не натиснули кнопку діагностики, це може бути попередження про небезпечну ситуацію, і вам необхідно негайно відреагувати. **Якщо у вас є якісь сумніви щодо причини активації сигналізації, слід припустити, що тривога викликана фактично пожежею, і слід евакуувати усіх з житла.**

Розкажіть усім про звук теплової сигналізації та поясніть, що цей звук означає. Розробіть сімейні плани аварійного виходу, обговоріть їх з усіма членами сім'ї та регулярно застосовуйте їх. Визначте виходи з кожної кімнати та шлях евакуації на вулицю з кожного виходу. Навчіть всіх членів сім'ї, що потрібно торкатися до дверей і використовувати інший вихід, у разі якщо двері гарячі. Навчіть членів сім'ї, що потрібно повзти по підлозі, щоб залишатися нижче рівня тепла та небезпечних газів. Визначте безпечне місце для зустрічей за межами будівлі.

8. Рекомендовані дії у разі якщо сигналізатор вогню був активований

Підніміть тривогу криком: «Пожежа! Пожежа! Пожежа!» або стукаючи металевими предметами. Негайно покиньте приміщення, використовуючи найближчий пожежний вихід. Не зупиняйтеся, щоб вияснити причину пожежі або зібрати цінні речі чи домашніх тварин. Використовуйте свій шлях евакуації, щоб усі мали змогу покинути приміщення та зустрітись у узгодженому місці. По дорозі закривайте всі відчинені двері та відчиняйте тільки ті двері, через які вам потрібно пройти. Перевірте дверцята та ручки тильною стороною долоні. Якщо відчуваєте тепло, не відчиняйте двері. Якщо багато диму, повзті по підлозі – тоді у вас буде більше повітря та буде краща видимість. Як тільки ви виведете всіх із будівлі, зателефонуйте до пожежної частини з будь-якого телефону. Повідомте оператору ваше ім'я та адресу. У жодному разі не повертайтеся до будівлі. Якщо всередині

ще хтось є, повідомте про це пожежників, коли вони прибудуть – вони зможуть знайти людину швидше та безпечніше, ніж ви.

Знайдіть безпечне місце, щоб зачекати на пожежну команду. Коли вони прибудуть, постарайтеся дати їм якнайбільше інформації про пожежу та будівлю.

Примітка: Ці інструкції допоможуть вам у разі пожежі, проте, щоб знизити шанс виникнення пожежі, потренуйте правила пожежної безпеки та це допоможе вам запобігти виникненню небезпечних ситуацій.

9. Візуальні та акустичні сигнали

Режим роботи	Візуальний сигнал (спалах)	Звуковий сигнал (гудок)	Опис
Звичайний	1 раз на 48 секунд	Немає	Пристрій працює належним чином
Тест	1 раз на секунду (4 рази)	1 раз на секунду (3 рази) / пауза 1,5 секунди	Пристрій перевіряється, натиснувши кнопку тестування/вимкнення протягом 3 секунд
Сигнал нагріву	1 раз на секунду (4 рази)	1 раз на секунду (3 рази) / пауза 1,5 секунди	Пристрій виявляє тепло
Відключення звуку сигналізації	1 раз на 8 секунд	Немає	Якщо сигнал тривоги вимкнено, триває приблизно 10 хвилин
Попередження про низький рівень заряду батареї	2 рази на 48 секунд	1 раз на 48 секунд	Акумулятор розрядився
Відключення попередження про низький заряд батареї	1 раз на 48 секунд	Немає	Якщо попередження про низький заряд акумулятора вимкнено, триває прибіл. 8-10 годин
Попередження про несправність датчика	2 рази на 48 секунд	Немає	Датчик не працює належним чином
Бездротової сигналізації	Немає	1 раз на секунду (3 рази) / пауза 1,5 секунди	Пристрій отримав віддалений сигнал від іншого пристрою.
Попередження про закінчення терміну служби	3 рази на 48 секунд	3 рази на 48 секунд	Термін служби пристрою закінчився
Бездротове з'єднання	Постійно	Немає	Пристрій надсилає або шукає бездротовий сигнал
ЯК ВИМКНУТИ ЗВУК СИГНАЛІЗАЦІЇ			
Сигналізація/Низький заряд батареї/Несправність датчика	ТІЛЬКИ ПІСЛЯ ВИКОНАННЯ РЕКОМЕНДОВАНИХ ДІЙ		Натисніть кнопку перевірки/вимкнення кришки на 3 секунди

Якщо сигналізація не працює належним чином, слід звернутися за порадою до виробника.

10. Бездротові функції (див. Сторінку 5)



З'єднайте ваші сигналізатори

- Розташуйте сигналізатори для синхронізації якомога ближче, не далі 5 метрів.
- Виберіть одну з'єднану сигналізацію основною. Натисніть кнопку перевірки/вимкнення звуку 3 рази. Увімкнеться індикатор.
- Виберіть іншу з'єднану сигналізацію допоміжною. Натисніть кнопку перевірки/вимкнення звуку 3 рази. Увімкнеться індикатор.
- Зачекайте кілька секунд, поки допоміжна сигналізація не подасть звуковий сигнал і вимкнеться її індикатор, що вказує на успішне створення пари в мережі.
- Повторіть крок б), щоб підключити більше з'єднаних сигналізацій.

ПРИМІТКА: завжди використовуйте одну і ту саму основну сигналізацію для підключення додаткових з'єднаних димових, теплових або сигналізацій чадного газу (CO) від Resideo зараз і в майбутньому. Запишіть, яка з'єднана сигналізація у вашому домі є Основною. Також ви можете вимкнути парування лише після встановлення монтажної пластини.

Після того, як основна сигналізація перейде в режим з'єднання для створення пари, вона автоматично вийде з режиму з'єднання протягом 40 секунд, і цей 40-секундний період буде подовжено ще на 40 секунд після кожного успішного створення пари. Після підключення всіх з'єднаних сигналізацій основну також можна вивести з цього режиму вручну, тричі натиснувши кнопку перевірки/вимкнення звуку, якщо основна ще не вийшла із режиму парування.

Перевірте своє з'єднання

Утримуйте кнопку перевірки/вимкнення звуку.

Початкова з'єднана сигналізація буде безперервно подавати звуковий сигнал, а світлодіодний індикатор буде блимати з однаковою частотою.

Інші синхронізовані сигналізації в мережі отримають сигнал через кілька секунд і почнуть подавати безперервний звуковий сигнал без спалаху індикатора.

Як скинути з'єднання

- Вийміть пристрій із задньої панелі, і через кілька секунд ви почуєте звуковий сигнал.
- Тричі натисніть кнопку перевірки/вимкнення звуку та натисніть ще раз, коли увімкнеться індикатор.
- Якщо світлодіодний індикатор вимикається із звуковим сигналом, підключення успішно скинуто.

Як вимкнути синхронізовані сигналізації

Коли синхронізована сигналізація була активована, знайдіть вихідну з'єднану сигналізацію, яка одночасно подає звуковий сигнал і червоне світлодіодне сповіщення. Вимкніть цю з'єднану сигналізацію натиснувши її кнопку перевірки/вимкнення звуку, і протягом 40 секунд решта з'єднаних сигналізацій перейде в режим очікування.

Примітка: якщо натиснути кнопку перевірки/вимкнення звуку на одній із з'єднаних сигналізацій, крім вихідної, вона НЕ буде вимкнена, інші з'єднані сигналізації будуть подавати звуковий сигнал до тих пір, поки основна сигналізація не буде вимкнена.

11. Технічне обслуговування

Цей сигналізатор вогню оснащений механізмом самотестування. Крім того, ми рекомендуємо перевіряти пожежну сигналізацію вручну щонайменше один раз на місяць, натискаючи кнопку перевірки/вимкнення. Якщо сигналізація працює правильно, вона видасть гучний звуковий сигнал. Через гучність сигналу переконайтеся, що ви завжди стоїте на відстані витягнутої руки від пристрою під час тестування. Якщо сигналізація не видає звукового сигналу, її необхідно негайно замінити. Очікайте сигналізацію не рідше одного разу на місяць від бруду, пилу та часточок. Використовуйте пилосос із м'якою щіткою та прочистіть усі сторони сигналізації. Не знімайте верхню кришку, щоб її очистити зсередини. Сигналізація не містить всередині деталей, що потребують технічного обслуговування – не намагайтеся її розкрити або відремонтувати. Якщо сигналізація має ознаки пошкодження, її необхідно замінити.

12. Застереження

Теплова сигналізація призначена лише для використання усередині приміщень. Щоб уникнути травм, цю сигналізацію необхідно надійно прикріпити до стелі/стіни відповідно до монтажних інструкцій. Не фарбуйте та не накривайте сигналізацію.

Теплова сигналізація не повинна піддаватися надмірному нагріванню, наприклад, дії сонячних променів, вогню і т.д. Не проводьте тестування з полум'ям, оскільки ви можете підпалити сигналізацію та пошкодити будинок. Не проводьте тестування з димом, оскільки результати можуть бути оманиливими, якщо тільки ви не використовуєте спеціальне обладнання. Тривалий вплив низьких або високих температур або високої вологості може скоротити термін служби батареї. Тривале спрацювання сигналу тривоги зменшує термін служби батареї. У конструкції цієї теплової сигналізації використовувалися новітні розробки, матеріали та технології виробництва, щоб звести до мінімуму ризик її забруднення пилом, комахами тощо. Однак повністю виключити такий ризик неможливо, тому переконайтеся, що сигналізація чиста, пил не накопичується. Будь-які комахи або павутиння поблизу сигналізації повинні бути негайно видалені. У певних обставинах, навіть у разі регулярного очищення, в датчику можуть накопичуватися певні види забруднення, викликаючи спрацювання сигналізації. У цьому випадку слід замінити сигналізацію.

13. Специфікації

Метод виявлення	: Тепловий датчик
Живлення	: Герметична батарея 3 V DC (додається)
Термін служби батареї	: 10 років
Гучність сигналу тривоги	: ≥ 85 дБ (А) на відстані 3 метри
Чутливість сигналу тривоги	: 54 – 70°C
Робоча температура	: 4°C – 50°C
Робоча вологість	: 93%
Дата заміни	: Див. бірку товару (формат “місяць рік”)
Індикатор окремого аварійного сигналу	: Так
Функція відключення сигналізації	: Так Час відключення: 10 хвилин
Попередження про низький рівень батареї	: Так
Функція відключення попередження про низький заряд батареї	: Так Час відключення: 10 годин
Монтаж в будинках на колесах	: Так
Місце монтажу	: Стеля чи стіна
Взаємне підключення	: Так
З'єднання	: максимум 12 сигналізацій
Бездротова частота	: 868 МГц
ТХ потужність	: 8 дБм
Відповідає	: BS 5446-2:2003
Вага	: 148 г
Розмір продукту	: $\varnothing 104 \times 56,3$ мм

14. Обслуговування та контакти

З питань встановлення, використання або експлуатації цього товару відвідайте веб-сайт www.resideo.com. Зверніть увагу: незважаючи на те, що були докладені всі зусилля для забезпечення достовірності цієї інформації, ми не несемо відповідальності за помилки чи упущення. Дані можуть змінюватися, як і законодавство, і вам рекомендується отримати копії останніх опублікованих нормативних актів, стандартів і посібників. Ця інформація не призначена для формування основи контракту.

15. Утилізація та дотримання нормативних вимог



Цей товар відповідає Директиві 2002/96/EC про утилізацію відходів електричного та електронного обладнання (WEEE). Коли термін служби пристрою закінчиться, утилізуйте його відповідно до місцевих правил. Він класифікується як електронні відходи та містить батарею, тому його слід утилізувати окремо від побутових відходів.



Цей сигналізатор вогню сертифікована BSI за європейським стандартом BS-5446-2:2003, ідентифікаційний номер 0003. Вона відповідає Загальній директиві з безпеки продукції (GPSD), Директиві про електромагнітну сумісність (EMC), обмеженню Директиви про небезпечні речовини (RoHS) та Директиві щодо радіоблабданання (RED).

16. Заява про обмеження відповідальності

Ця сигналізація призначена для попередження про потенційно небезпечну пожежу. Вона не призначена для вирішення проблеми займання або виявлення конкретного джерела вогню. Resideo не несе відповідальності за оплату будь-яких пожежно-технічних експертиз або заявок на виконання технічного обслуговування чи ремонту, що проведені або організовані у відповідь на сигнал тривоги.

17. ГАРАНТІЙНІ ЗОБОВ'ЯЗАННЯ RESIDEO СТРОКОМ НА 10 РОКІВ

R100C-1, R200C-1, R200C-2, R200C-3, R200C-N1, R200C-N2, R200C-N3, R200H-N1, R200H-N2, R200S-1, R200S-2, R200S-3, R200S-N1, R200S-N2, R200S-N3, R200ST-N1, R200ST-N2, R200C2-A, R200C2-A-UK, R200C2-B, R200C2-E.

Бенефіціар цієї Гарантії

Ця обмежена певним терміном гарантія надається прямому клієнту («Покупцю») представником Групи компаній «Resideo Technologies» («Resideo»), який продає продукцію. Resideo не надає цю гарантію клієнту чи кінцевому користувачу продукції. Resideo очікує, що Покупець надаватиме клієнтам гарантію, що відповідає цій гарантії від Resideo Покупцю. Як виробник продукції, Resideo може мати клієнтів, що не суперечить правовим зобов'язанням. Resideo зберігає за собою право на власний розсуд змінювати умови цієї Гарантії, а також продукцію, на яку поширюються умови цієї Гарантії. Будь-які зміни, внесені до цієї Гарантії, поширюються лише на ту Продукцію, яка продана після дати внесення таких змін.

Гарантійні зобов'язання Resideo

Resideo гарантує належне виконання Продукції виключно з якісних матеріалів у відповідності з необхідними специфікаціями на термін 120 місяців від дати виготовлення, зазначеної на Продукції. У разі виявлення несправності Продукції протягом гарантійного періоду з причини, що не виключені далі, Resideo бере на себе зобов'язання, на свій розсуд, забезпечити ремонт або переконати замінити на нову чи відремонтовану продукцію або безкоштовно кошти за Продукцію на рахунок Покупця. Resideo не братиме на себе відповідальність за витрати Покупця на демонтаж чи повторне встановлення Продукції, транспортування чи будь-які інші витрати.

Виявляти у гарантійних зобов'язаннях

Ця гарантія є розширеною гарантією виробника і в межах, дозволених законом, замінює всі інші гарантії та умови, прямо виражені чи непрямо, включаючи гарантії задільної якості або придатності для певної мети. Resideo не несе жодних зобов'язань за цєю гарантією чи іншим чином, якщо: i) продукція встановлена не відповідно до інструкцій Resideo з встановлення та відповідних стандартів встановлення, не використовується безпосередньо за призначенням, використовується не у відповідності з інструкціями Resideo для користувача або не обслуговується відповідно до інструкцій Resideo з догляду та технічного обслуговування або у разі, якщо Продукцію переробили (включаючи зміну будь-якого серійного номера), обслуговували або ремонтували особи, які не є авторизованими представниками Resideo або сервісного/ремонтного центру Resideo; ii) Пошкодження спричинені зовнішніми чинниками, зокрема блискавкою, стрибками напруги, пожежею, повеням, стихійним лихом тощо, або якістю води, або в результаті неправильного використання або навмисного псування; або iii) Недоліки не спричинені неякісними матеріалами чи неналежним виготовленням. iv) Ця гарантія не поширюється на змінні компоненти, що використовуються в R200C2-A, R200C2-A-UK, R200C2-B, R200C2-E. Ця гарантія не покриває витрати на заміну витратних елементів (наприклад, акумулятори), перевірку при технічному обслуговуванні та налаштування, наприклад

калібрування Продукції, що може знадобитися (відповідно до інструкцій з використання та обслуговування Продукції).

Повернення і ремонт

Перш ніж повернути будь-яку Продукцію, яка стала несправною протягом відповідного гарантійного терміну з причини, яка не виключена умовами цієї Гарантії, Покупець повинен зв'язатися зі службою підтримки клієнтів Resideo, щоб отримати номер дозволу на повернення товару (RMA). Щоб отримати номер RMA, Покупець повинен надати: i) номер моделі та серійний номер продукції; ii) підтвердження покупки; iii) опис несправності. Відповідно до інструкцій представника служби підтримки клієнтів Resideo Покупець зобов'язаний надіслати Resideo несправну Продукцію разом з номером RMA та підтвердженням покупки (за власний кош), запакуювши Продукцію належним чином, щоб запобігти пошкодженню. Resideo в свою чергу проведе перевірку повернутої Продукції, щоб переконатися у несправності. На запит Resideo Покупець повинен надати таку додаткову інформацію, яку Resideo може обґрунтовано вимагати для перевірки причини несправності, включаючи дату та місце встановлення, застосування Продукції, спосіб роботи, записи технічного обслуговування та характер пошкодження. Якщо Resideo визначить, що Продукція несправна, Resideo вирішить, чи відремонтувати чи замінити Продукцію, чи перерахувати суму вартості Продукції на рахунок Покупця. Якщо Resideo вирішить замінити Продукцію, Resideo надішле товар-заміну Покупцю за рахунок Resideo. Якщо інше не узгоджено в письмовій формі, Resideo знищить будь-яку Продукцію, яку визначить як несправну. Якщо Resideo не визнає Продукцію несправною, Resideo залишає за собою право стягнути з Покупця обґрунтовані витрати на визначення передбаченого дефекту. Якщо Покупець сплачує Продукцію авансовий платіж за витрати на повернення Продукції, Resideo поверне недефектну Продукцію Покупцю, інакше Resideo знищить Продукцію.

Плєягарантійний ремонт

На запит Покупця Resideo надасть Покупцю пропозицію вартості витрат на ремонт будь-якої Продукції за межами відповідного гарантійного періоду, якщо Resideo вважає, що така Продукція підлягає ремонту. Якщо Покупець приймає пропозицію та надіслав Продукцію до Resideo (дотримуючись таких же вимог, що й для повернення під час гарантії), Resideo відремонтує Продукції відповідно до пропозиції вартості та поверне відремонтовану Продукцію Покупцю. На відремонтовану Продукцію надається гарантія протягом 90 днів з дати ремонту.

Інші умови

Якщо будь-яка частина умов цієї Гарантії заборонена чинним законодавством, відповідна частина буде недійсною, але решта умов гарантії зберігають свою юридичну силу.

Сертифікат відповідності ЕС = XXXX-YYY-ZZZZ

ДЕКЛАРАЦІЯ ВІДПОВІДНОСТІ ЕС

Цим компанія Sécurité Communications SAS заявляє, що радіообладнання типу R200H-N2 відповідає Директиві 2014/53/ЄС. Повний текст декларації про відповідність ЄС доступний за цією інтернет-адресою: CE-DoC-Security-Request@resideo.com

Sécurité Communications SAS зареєстрована в CITEO, номер клієнта 506931

CITEO



resideo
www.resideo.com

Security Communications SAS
1198 Avenue Maurice Donat
06250 Mougins, France



© 2021 Resideo Technologies, Inc. Усі права збережені.

Торгова марка Honeywell Home використовується відповідно до ліцензії Honeywell International, Inc. Цей товар виготовлений Resideo Technologies, Inc. та його афілійованими компаніями.